

# Ceník

Platný od 22.8.2022



**STŘECHY COMAX**®

*Poctivá česká střešní krytina*

Česká střeška s rodokmenem



Český výrobce  
plechových střešních krytin

Změna cen vyhrazena. DPH ve výši 21%.

ISO 9001  
ISO 14001  
ISO 45001  
ISO 50001  
IATF 16949



Vyrábíme krytiny z námi lakovaného plechu  
a s dohledatelným „rodokmenem“ kvality.



## VLASTNÍ LAKOVACÍ LINKA

Možnost výroby nestandardních  
odstínů všech barev odvozených  
od RAL v množství od 400 m<sup>2</sup>,  
ve všech povrchových úpravách.



**METAL TRADE COMAX, a.s.**

Velvary 420, 273 24, IČ 49684442

[www.mtcomax.cz](http://www.mtcomax.cz)

Můžete nás navštívit  
a podívat se na výrobu  
vaší střechy.

STŘECHY COMAX® jsou obchodní značkou společnosti METAL TRADE COMAX, a.s.

Naši dodavatelé plechu:



# TECHNOLOGIE KONTINUÁLNÍHO LAKOVÁNÍ PLECHU „COIL-COATING“

Jako jediní v ČR disponujeme technologií pro **KONTINUÁLNÍ LAKOVÁNÍ PLECHŮ** ve svitcích. Ta spočívá v navalování speciálního organického povlaku v tloušťce mikronů na pohybující se rozvinutý hliníkový nebo ocelový pás pomocí soustavy válců a vytvrzení v pecích při teplotě až 240°C, což zaručuje rovnoměrný celistvý nános povlaku po celém pasu a dodává plechu jedinečné funkční a estetické vlastnosti pro použití i v náročných podmínkách.

Jsmo **ČLEMEM ASOCIACE ECCA** se sídlem v Bruselu sdružující a vzdělávající přední evropské výrobce lakovaného plechu a dohlížející na dodržování přísných evropských norem při výrobě s ohledem na životní prostředí.



Lakovaný materiál testujeme v moderních laboratořích i při **REÁLNÝCH EXPOZIČNÍCH ZKOUŠKÁCH** v akreditovaných zahraničních centrech v Portugalsku, Holandsku a Švédsku, abychom garantovali vysokou kvalitu produktů COMAX, jejich odolnost vůči mechanickému namáhání, UV záření, extrémním teplotám, korozi i chemickým vlivům v ovzduší.

## DRUHY POVRCHOVÝCH ÚPRAV

Povrchová úprava	PES HD „LESK“	PES HD TEXT „MAT“	PES HD TEXT „MAT“ Stucco	PVDF	PUR/PA
Tloušťka nánosu	25 µm	30 µm	30 µm	37 µm	55 µm
Korozní odolnost	RC 3	RC 3	RC 3	RC 4	RC 5
UV odolnost	RUV 3	RUV 3	RUV 3	RUV 5	RUV 4
Ostatní	Standardní klempířská výroba, dobrá ohebnost	Falcovatelné materiály Strukturní vzhled Odolnost proti abrazi	Falcovatelné materiály Optická redukce lesku Zpevnění materiálu	Falcovatelné materiály Výborná chemická odolnost Velmi dobrá ohebnost	Prémiový povrch Vysoká korozní odolnost
Garance Al	až 50 let	až 50 let	až 50 let	až 75 let	až 75 let
Garance FeZn	až 20 let	až 20 let	až 20 let	až 30 let	až 40 let

## KŘIVKA VÝKONU POVRCHOVÝCH ÚPRAV

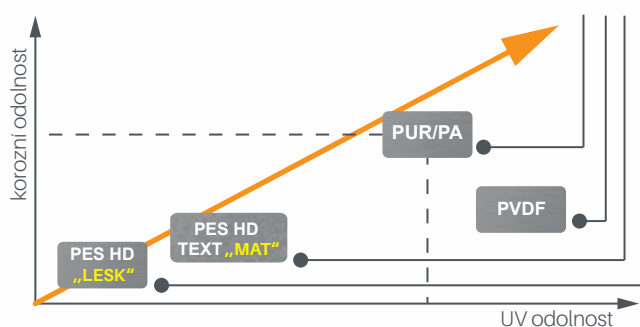

## VRSTVY LAKOVANÉHO PLECHU COMAX®

### OBOUSTRANNÉ LAKOVÁNÍ 25/20 µm dle ČSN 73 3610

ochranná fólie  
vrchní barva (top coat)  
základní barva (primer)  
chemická předúprava  
základní materiál  
chemická předúprava  
základní barva (primer)  
vrchní barva (top coat)

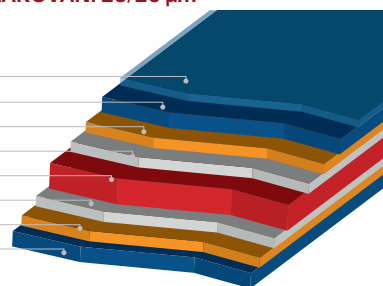

Toto označení nesou produkty nejvyšší kvality a produkty, které jsou mezi našimi klienty oblíbené.



## COMAX PRÉMIUM JSOU PŘEDEVŠÍM HLINÍKOVÉ VÝROBKY

- Vysoké záruky
- Kvalitní materiál v podobě slitin
- Doplnky v matném provedení
- Zvýšená robustnost produktu

# COMAX FALC

(svitkový plech ve falcovatelné kvalitě)

Garance až  
**75 let**



COMAX FALC (Hřensko)

POUŽITÍ JIŽ OD 4° SKLONU ŠIKMÝCH STŘECH  
UNIKÁTNÍ HLINÍKOVÁ SLITINA  
OBOUSTRANNĚ LAKOVANÝ HLINÍK  
ZÁRUKA NA KRYTINU AŽ 75 LET

## Klempířská asistence

V rámci nadstandardních služeb nabízí STŘECHY COMAX® pro střešní systém FALC 25 pomoc realizačním firmám přímo na stavbě.

- Doprava materiálu specializovanou dodávkou
- Profilování materiálu
- Obsluha linky
- Poradenství / konzultace

Bližší informace u Vašich prodejců.



## Technické parametry:

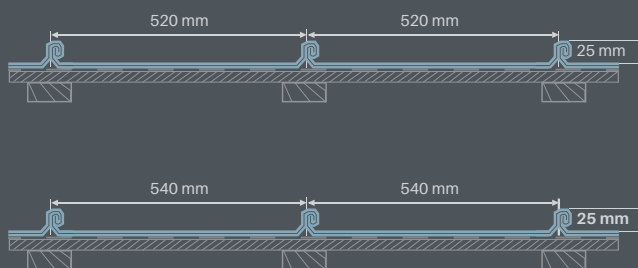

Materiál	FeZn	Al
Tloušťka materiálu	0,50 - 0,55 mm	0,70 mm
Šíře svitku	620 mm	600 mm
Příklad profilované stojaté drážky na stroji Schleich Mini-Prof Plus		
Výška zámku krytiny	25 mm	25 mm
Efektivní šířka profilu	540 mm	540 mm / 520 mm
Minimální délka	600 mm	600 mm
Maximální délka	* 10 000 mm	* 10 000 mm
Minimální sklon	4°	4°

\* Možnost profilování až do délky 15 m, v případě doplňkových opatření dle montážního návodu.

## Comax FALC (svitkový plech ve falcovatelné kvalitě)

MATERIÁL	POPIS	TL.	MJ	CENA v Kč (bez DPH)	CENA v Kč (s DPH)	PŘIBLIŽNÁ VÁHA	
						bm	
FeZn	PES 25 µm LESK + folie / š. 620 mm	0.5	kg	139,-	168.19,-	2.43	
	PES texturní 30 µm MAT / š. 620 mm	0.5	kg	143,-	173.03,-	2.43	
	PUR/PA 55 µm + folie / š. 620 mm	0.55	kg	181,-	219.01,-	2.68	
Al	přírodní / š. 600 mm	0.7	kg	289,-	349.69,-	1.13	
	PES 25 µm LESK + folie / š. 600 mm	0.7	kg	316,-	382.36,-	1.16	
	PVDF 37 µm + folie / š. 600 mm	0.7	kg	368,-	445.28,-	1.16	
	PUR/PA 55 µm + folie / š. 600 mm	0.7	kg	368,-	445.28,-	1.16	
	PES texturní 30 µm MAT / š. 600 mm	0.7	kg	333,-	402.93,-	1.16	
	PES texturní 30 µm MAT + Embos (stucco) / š. 600 mm	0.7	kg	346,-	418.66,-	1.16	



## Comax FALC 25 (profilovaný svitek s příplatkem)

FeZn / Al	Profilování svitku - stojaté drážky pro falc	bm	60,-	72.60,-
	Klempířská asistence	den	20 000,-	24 200,-



## SKLADOVÉ ODSTĚNY COMAX Falc

## GARANČE

FeZn PES LESK 0,50	3009	6021	7016	8004	8017	8019K	9005	9006	20 let		
FeZn PES MAT 0,50	3009	6020	7016		8017				20 let		
FeZn PUR/PA 0,55	3009		7016		8017	8019K	9005		40 let		
Al PES LESK 0,70	přírodní	3016	6021	7016	8017	8019K			50 let		
Al PES MAT 0,70	3009	3011		7016	8004	8017	8019K	9005	9007	Dunkelgrau	50 let
Al PES MAT+Stucco 0,70	*	*		7016	*	8017		*	*	*	45 let
Al PVDF 0,70				7016	8004	8017					75 let
Al PUR/PA 0,70	3009		7016		8017		9005				75 let

\* Stucco od 200 m² do 2 týdnů

## Spojovací materiál:

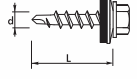
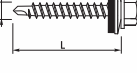
	POPIS	MJ	CENA v Kč (bez DPH)	CENA v Kč (s DPH)
	Samovrtné šrouby lakované 4,8x20 mm - <b>GARANCE 20 let</b>	ks	2.50,-	3.03,-
	Samovrtné šrouby lakované 4,8x35 mm - <b>GARANCE 20 let</b>	ks	2.50,-	3.03,-
	Samovrtné šrouby přírodní 4,8x20 mm	ks	2,-	2.42,-
	Samovrtné šrouby přírodní 4,8x35 mm	ks	2,-	2.42,-
	Samovrtné šrouby lakované 4,8x20 mm - <b>GARANCE 50 let</b>	ks	9.70,-	11.74,-
	Samovrtné šrouby lakované 4,8x35 mm - <b>GARANCE 50 let</b>	ks	9.70,-	11.74,-
	Samovrtné šrouby lakované 4,8x20 mm	ks	6.80,-	8.23,-
	Samovrtné šrouby lakované 4,8x35 mm	ks	6.80,-	8.23,-

POPIS	MJ	CENA v Kč (bez DPH)	CENA v Kč (s DPH)
Hřebky kružkové 2,8/3,1x25 nerez (670 ks / 1kg)	kg	1500,-	1.815,-
Hliníkový nýt lakovaný 4,0x9,5 mm - vodotěsný	ks	2.70,-	3.27,-
Nerezová příponka pevná 25 mm	ks	6,-	7.26,-
Nerezová příponka posuvná 25 mm	ks	9,-	10.89,-
Nerezová příponka posuvná 25 mm (prodloužená)	ks	14,-	16.94,-

## Doplňky:

POPIS	MJ	CENA v Kč (bez DPH)	CENA v Kč (s DPH)
Al Větrací hřebenová lišta Z 1,00/40/2000	ks	744,-	900.24,-
Al Větrací hřebenová lišta Z 1,00/60/2000	ks	744,-	900.24,-
FeZn Větrací hřebenová lišta Z 0,60/40/2000	ks	403,-	487.63,-
FeZn Větrací hřebenová lišta Z 0,60/60/2000	ks	403,-	487.63,-

POPIS	MJ	CENA v Kč (bez DPH)	CENA v Kč (s DPH)
Separční vrstva - BauderTOP TS 40 NSK (40 m²/ks)	ks	na poptávku	
Separční vrstva - BauderTOP UDS 1,5 (20 m²/ks)	ks	na poptávku	
Separční vrstva - BauderTOP UDS 3 (10 m²/ks)	ks	na poptávku	

**VELMI KVALITNÍ VSTUPNÍ MATERIÁL  
TRUBKA ZACHYTÁVAČE O PRŮMĚRU 32 mm  
MATNÁ POVRCHOVÁ ÚPRAVA**

<b>novinka</b>	POPIS	MJ	CENA v Kč (bez DPH)	CENA v Kč (s DPH)
	Větrací šablona (aerator) - FeZn	ks	199,-	240.79,-
	Větrací šablona (aerator) - Al	ks	445,-	538.45,-

POPIS	MJ	CENA v Kč (bez DPH)	CENA v Kč (s DPH)
Odvětrávací komínek s trubicí (sklon 15 - 30 st.)	ks	2 248,-	2 720.08,-
Odvětrávací komínek s trubicí (sklon 30 - 45 st.)	ks	2 248,-	2 720.08,-

<b>novinka</b>	POPIS	MJ	CENA v Kč (bez DPH)	CENA v Kč (s DPH)
	Hřeben oblý - odvětrávaný TL. 1.0 / AL 1,00/ 2 m	ks	1 768,-	2 139.28,-

POPIS	MJ	CENA v Kč (bez DPH)	CENA v Kč (s DPH)
Střešní výlez Al 60x60 makrolon RAL	ks	3 700,-	4 477,-
Střešní výlez Al 60x60 plný poklop RAL	ks	3 900,-	4 719,-
Střešní výlez FeZn 60x60 makrolon RAL	ks	4 357,-	5 271.97,-
Střešní výlez FeZn 60x60 plný poklop RAL	ks	4 357,-	5 271.97,-

<b>novinka</b>	POPIS	MJ	CENA v Kč (bez DPH)	CENA v Kč (s DPH)
	Střešní lávka F 250 mm komplet L = 800 mm	ks	4 000,-	4 840,-

Zakázková výroba lávek je možná až do 3 m délky.  
Cena na základě poptávky.

POPIS	MJ	CENA v Kč (bez DPH)	CENA v Kč (s DPH)
Falcovací kleště Biegetec	ks	8 840,-	10 696.40,-
Náhradní čelisti k falcovacím kleštím Biegetec	ks	1 430,-	1 730.30,-

### Trubkové sněhové zábrany HLINÍKOVÉ

POPIS	MJ	CENA v Kč (bez DPH)	CENA v Kč (s DPH)
Vzpěra jedno - trubky A1 AL RAL MAT	ks	215,-	260.15,-
Vzpěra dvou - trubky A2 AL RAL MAT	ks	348,-	421.08,-
Trubka zachytávače sněhu 32/3 m AL RAL MAT	ks	619,-	748.99,-
Vzpěra jedno - trubky A1 AL přírodní	ks	205,-	248.05,-
Vzpěra dvou - trubky A2 AL přírodní	ks	337,-	407.77,-
Trubka zachytávače sněhu 32/3 m AL přírodní	ks	589,-	712.69,-
Spojka trubky	ks	75,-	90.75,-
Koncovka trubky	ks	9,-	10.89,-
Rozrážeč ledu	ks	125,-	151.25,-

### Trubkové sněhové zábrany POZINKOVANÉ

POPIS	MJ	CENA v Kč (bez DPH)	CENA v Kč (s DPH)
Vzpěra jedno - trubky A1 FeZn RAL	ks	280,-	338.80,-
Vzpěra dvou - trubky A2 FeZn RAL	ks	380,-	459.80,-
Trubka zachytávače sněhu 22/3 m FeZn RAL	ks	850,-	1028.50,-
Vzpěra jedno - trubky A1 FeZn přírodní	ks	240,-	290.40,-
Vzpěra dvou - trubky A2 FeZn přírodní	ks	340,-	411.40,-
Trubka zachytávače sněhu 22/3 m FeZn přírodní	ks	550,-	665.50,-
Spojka trubky	ks	75,-	90.75,-
Koncovka trubky	ks	9,-	10.89,-
Rozrážeč ledu	ks	125,-	151.25,-

# COMAX KLIK 31



SNADNÁ A RYCHLÁ MONTÁŽ - POMOCÍ VYLEPŠENÉHO ZÁMKU  
 NOVINKOU JE MIKROPROFILACE - PRO VYŠŠÍ PEVNOST  
 SKRYTÉ KOTVENÍ POMOCÍ NEREZOVÝCH VRUTŮ  
 VČ. ZÁSTRÍHU SE ZÁHYBEM PRO OKAPOVOU ZATAHOVACÍ LIŠTU



## Technické parametry:

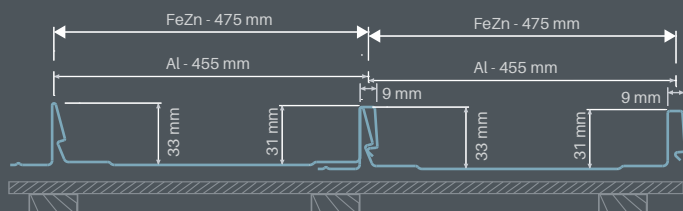

Materiál	KLIK 31 mm	
	FeZn	Al
Tloušťka materiálu	0,5 - 0,55 mm	0,7 mm
Efektivní šířka profilu	475 mm	455 mm
Výška zámků krytiny	31 mm	31 mm
Minimální délka	850 mm	850 mm
Maximální délka	8 000 mm	8 000 mm
Min. sklon bez napojení	9°	9°
Min. sklon s napojením	15°	15°



### Comax KLIK 31 s protihlukovou fólií ANTISOUND

Fólie je doplňková vrstva, nanášená na spodní stranu krytiny. Redukuje zvuk a vibrace při působení deště a větru na střechu. Dále působí i jako antikondenzační vrstva. Její použití je vhodné při pokládce krytiny na laťování.



**46,-**  
(bez DPH)  
Kč/bm

### Comax KLIK 31 mm - NOVÝ PROFIL

MATERIÁL	POPIS	TL.	MJ	CENA v Kč (bez DPH)	CENA v Kč (s DPH)
FeZn	PES 25 µm LESK	0.5	m <sup>2</sup>	700,-	847,-
	PES texturní 30 µm MAT	0.5	m <sup>2</sup>	700,-	847,-
	PUR/PA 55 µm	0.55	m <sup>2</sup>	811,-	981.31,-
Al	PES 25 µm LESK	0.7	m <sup>2</sup>	770,-	931.70,-
	PES texturní 30 µm MAT	0.7	m <sup>2</sup>	889,-	1075.69,-
	PVDF 37 µm	0.7	m <sup>2</sup>	905,-	1095.05,-
	PUR/PA 55 µm	0.7	m <sup>2</sup>	905,-	1095.05,-
	PES texturní 30 µm MAT + Embos (stucco)	0.6	m <sup>2</sup>	736,-	890.56,-

### Comax KLIK 25 mm

FeZn	PES 25 µm LESK	0.5	m <sup>2</sup>	700,-	847,-
	PES texturní 30 µm MAT	0.5	m <sup>2</sup>	700,-	847,-
	PUR/PA 55 µm	0.55	m <sup>2</sup>	811,-	981.31,-
Al	PES 25 µm LESK	0.7	m <sup>2</sup>	770,-	931.70,-
	PES texturní 30 µm MAT	0.7	m <sup>2</sup>	889,-	1075.69,-
	PVDF 37 µm	0.7	m <sup>2</sup>	905,-	1095.05,-
	PUR/PA 55 µm	0.7	m <sup>2</sup>	905,-	1095.05,-
	PES texturní 30 µm MAT + Embos (stucco)	0.6	m <sup>2</sup>	736,-	890.56,-

Výroba Klik se zástřihem + 10 Kč/m<sup>2</sup>

### SKLADOVÉ ODSTÍNY COMAX Klik 31

SKLADOVÉ ODSTÍNY COMAX Klik 31										GARANCE	
FeZn PES LESK 0,50	3009			7016	8004	8017	8019K	9005	9006		20 let
FeZn PES MAT 0,50	3009		6020	7016		8017					20 let
FeZn PUR/PA 0,55	3009			7016		8017	8019K	9005			40 let
Al PES LESK 0,70			3016	7016		8017	8019K				50 let
Al PES MAT 0,70	3009	3011		7016	8004	8017	8019K	9005	9007	Dunkelgrau	50 let
Al PVDF 0,70				7016	8004	8017					75 let
Al PUR/PA 0,70	3009			7016		8017		9005			75 let

## Spojovací materiál:

POPIS	MJ	CENA v Kč (bez DPH)	CENA v Kč (s DPH)
<b>FeZn</b> Samovrtné šrouby lakované 4,8x20 mm - <b>GARANCE 20 let</b>	ks	2.50,-	3.03,-
Samovrtné šrouby lakované 4,8x35 mm - <b>GARANCE 20 let</b>	ks	2.50,-	3.03,-
Samovrtné šrouby přírodní 4,8x20 mm	ks	2,-	2.42,-
Samovrtné šrouby přírodní 4,8x35 mm	ks	2,-	2.42,-
<b>BIMETAL</b> Samovrtné šrouby lakované 4,8x20 mm - <b>GARANCE 50 let</b>	ks	9.70,-	11.74,-
Samovrtné šrouby lakované 4,8x35 mm - <b>GARANCE 50 let</b>	ks	9.70,-	11.74,-
<b>NEREZ</b> Samovrtné šrouby lakované 4,8x20 mm	ks	6.80,-	8.23,-
Samovrtné šrouby lakované 4,8x35 mm	ks	6.80,-	8.23,-



POPIS	MJ	CENA v Kč (bez DPH)	CENA v Kč (s DPH)
Samovrtné šrouby s plochou hlavou 4,2x25 mm	ks	1.90,-	2.30,-
Samovrtné šrouby s plochou hlavou 4,0x30 mm - <b>NEREZ+TORX</b>	ks	4,-	4.84,-

4,8 x 20 mm

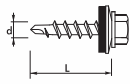

4,8 x 35 mm

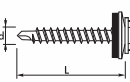

## Doplňky:

POPIS	MJ	CENA v Kč (bez DPH)	CENA v Kč (s DPH)
Ohýbací přípravek L = 455 mm tl. 1,00 mm FeZn nelak.	ks	189,-	228.69,-
Al Větrací hřebenová lišta Z 1,00/40/2000	ks	744,-	900.24,-
Al Větrací hřebenová lišta Z 1,00/60/2000	ks	744,-	900.24,-
FeZn Větrací hřebenová lišta Z 0,60/40/2000	ks	403,-	487.63,-
FeZn Větrací hřebenová lišta Z 0,60/60/2000	ks	403,-	487.63,-

### novinka

Větrací šablona (aerator) - FeZn	ks	199,-	240.79,-
Větrací šablona (aerator) - Al	ks	445,-	538.45,-

Odvětrávací komínek s trubicí (sklon 15 - 30 st.)	ks	2 248,-	2 720.08,-
Odvětrávací komínek s trubicí (sklon 30 - 45 st.)	ks	2 248,-	2 720.08,-

POPIS	MJ	CENA v Kč (bez DPH)	CENA v Kč (s DPH)
Síťovní výlez Al 60x60 makrolon RAL	ks	3 700,-	4 477,-
Síťovní výlez Al 60x60 plný poklop RAL	ks	3 900,-	4 719,-
Síťovní výlez FeZn 60x60 makrolon RAL	ks	4 357,-	5 271.97,-
Síťovní výlez FeZn 60x60 plný poklop RAL	ks	4 357,-	5 271.97,-

Síťovní lávka K 250 mm komplet L = 800 mm	ks	4 000,-	4 840,-
-------------------------------------------	----	---------	---------

**Zakázková výroba lávek je možná až do délky 2 m. Cena na základě poptávky.**



COMAX KLIK (Mělník)

Separáční vrstva - BauderTOP TS 40 NSK (40 m²/ks)	ks	na poptávku	
Separáční vrstva - BauderTOP UDS 1,5 (20 m²/ks)	ks	na poptávku	
Separáční vrstva - BauderTOP UDS 3 (10 m²/ks)	ks	na poptávku	

## Trubkové sněhové zábrany POZINKOVANÉ

Vzpěra jedno - trubky A1 FeZn RAL	ks	270,-	326.70,-
Vzpěra dvou - trubky A2 FeZn RAL	ks	300,-	363,-
Trubka zachytávače sněhu 2m FeZn RAL	ks	660,-	798.60,-
Spojka trubky	ks	175,-	211.75,-
Koncovka trubky	ks	145,-	175.45,-

# COMAX BoCo 330

MALOFORMÁTOVÁ ŠABLONA



COMAX BoCo 330 (Pecka)

- POKLÁDKA NA PLNÉ BEDNĚNÍ
- OPTIMÁLNĚ LEHKÁ STŘEŠNÍ KRYTINA  
O VÁŽE DO 3 kg/m<sup>2</sup>
- NEPŘÍMÉ KOTVENÍ POMOCÍ SYSTÉMOVÝCH  
NEREZOVÝCH PŘÍPONEK, JDE O SKRYTÝ DETAIL

Designová maloformátová krytina pro všechny tvary střech a fasád včetně oblych.

## NÁŠ TIP

Nová designová krytina je nabízena v optimálním lidském měřítku. Umožňuje to její použití na objektech nejrůznějších tvarů, stylů i velikostí. Od drobných zahradních architektur po sportovní stadiony, od neorenesance po dekonstruktivismus. Klasický tvar kopule nebo věže je možné pokrýt strojně vyráběným šindelem bez změny formátu jednoduchou kombinací s lištovým krytím. Tento jednoduchý trik není žádnou novinkou, najdeme ho hojně používaný na střechách prestižních budov minulých století.

## Technické parametry:

Přední strana

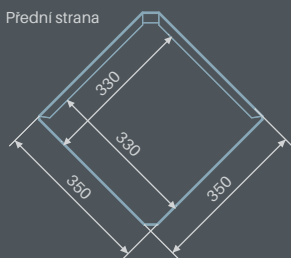

Zadní strana

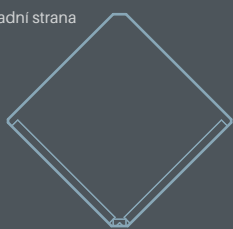

COMAX BoCo 330	
Materiál	HLINÍK
Tloušťka materiálu	0,7 mm
Krycí rozměr šablony	330 x 330 mm
Spotřeba m <sup>2</sup>	9,18 ks
Minimální sklon	22°
Krabice	22 ks = 2,396 m <sup>2</sup>
Paleta	48 ks krabic = 115 m <sup>2</sup>

## Maloformátová šablona COMAX BoCo 330

POPIS	TL.	MJ	CENA v Kč (bez DPH)	CENA v Kč (s DPH)
Comax BoCo 330/0,70 AL PES texturní MAT *	0.70	m <sup>2</sup>	896,-	1084.16,-
Comax BoCo 330/0,70 AL PES texturní MAT - startovací	0.70	ks	99,-	119.79,-
· · ·				
· · ·				

\* šablony Comax BoCo jsou dodávány včetně hřebíků a příponek v ceně za m<sup>2</sup>

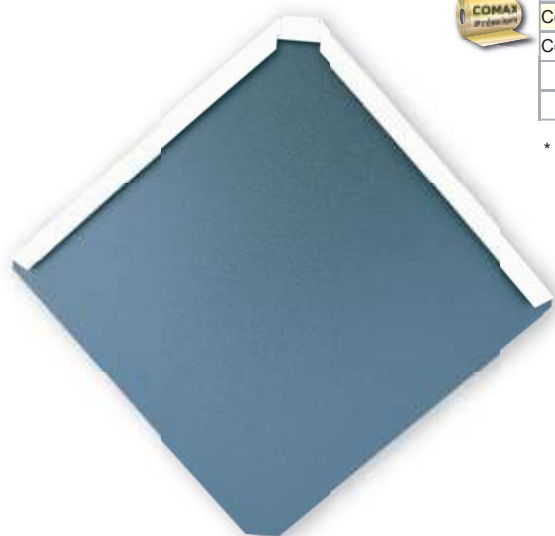

Startovací šablona

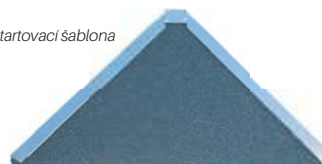

## SKLADOVÉ ODSŤÍNÝ COMAX BoCo 330











GARANCE

AI PES MAT	3009	3011*	7016	8004*	8017*	9005*	9007	50 let
	(skladem)	(skladem)	(skladem)	(skladem)	(skladem)	(skladem)	(skladem)	

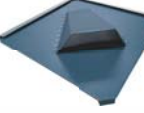
\* termín dodání bude stanoven na základě poptávky



## Doplňky:

POPIS	TL.	MJ	CENA v Kč (bez DPH)	CENA v Kč (s DPH)		POPIS	TL.	MJ	CENA v Kč (bez DPH)	CENA v Kč (s DPH)
 Hřebíky kroužkové 2,8 / 3,1x25 nerez (650 ks/kg)		kg	1500,-	1815,-		Držák hřebenové latě 230 / 40 mm		ks	35,-	42.35,-
 Nerezová příponka pevná BoCo330		ks	6,-	7.26,-		Hřeben oblý - odvětrávaný AL 1,00/ 2 m	1.0	ks	1 768,-	2 139.28,-
 Větrací šablona BoCo 330/0,70 AL	0.7	ks	445,-	538.45,-		Hřeben ohýbaný Al 0,70 / 2 m	0.7	bm	819,-	990.99,-
 Odvětrávací komínek s trubicí 100/45° - plast		ks	2 248,-	2 720.08,-		AL Větrací hřebenová lišta Z 1,00/40/2000		ks	744,-	900.24,-
 Odvětrávací komínek s trubicí 100/15° - plast		ks	2 248,-	2 720.08,-		AL Větrací hřebenová lišta Z 1,00/60/2000		ks	744,-	900.24,-
 Odvětrávací komínek plechový BoCo 330		ks	1 800,-	2 178,-						

## Bezpečnostní prvky - BoCo 330:

POPIS	MJ	CENA v Kč (bez DPH)	CENA v Kč (s DPH)		POPIS	MJ	CENA v Kč (bez DPH)	CENA v Kč (s DPH)
 Sněhový rozrážeč s příponkou COMAX BoCo 330	ks	64,-	77.44,-		Trubka sněhového zachytávače 2 m FeZn	ks	760,-	919.60,-
 Bezpečnostní hák Typ A, DIN 517	ks	1500,-	1815,-		Držák jedno - trubky BoCo 330	ks	75,-	90.75,-
 Univerzální základna BoCo 330 / 0,70 AL	ks	1 011,-	1 223.31,-		Držák dvou - trubky BoCo 330	ks	190,-	229.90,-
 Střešní lávka 250 mm L = 800 mm BoCo 330	ks	1 700,-	2 057,-		Spojka trubky FeZn BoCo 330	ks	200,-	242,-
 Vzpěra trubkového sněhového zachytávače BoCo 330	ks	350,-	423.50,-		Koncovka trubky FeZn BoCo 330	ks	165,-	199.65,-
 Vzpěra střešní lávky BoCo 330	ks	732,-	885.72,-		Separáční vrstva - BauderTOP TS 40 NSK (40 m²/ks)	ks	na poptávku	
					Separáční vrstva - BauderTOP UDS 1,5 (20 m²/ks)	ks	na poptávku	
					Separáční vrstva - BauderTOP UDS 3 (10 m²/ks)	ks	na poptávku	
								

# COMAX TAŠKA MAXI / MINI

Garance až  
**50 let**



SNADNÁ A RYCHLÁ MONTÁŽ

NÍZKÁ HMOTNOST KRYTINY - JIŽ OD 1,8 kg/m<sup>2</sup>

Střechy průmyslových, výrobních, zemědělských, komerčních budov, rodinné domy veškerých typů, veškeré rekonstrukce, altány, pergoly, pultové střechy, přístřešky.

Details, kvůli kterým si naši zákazníci oblíbili šrouby se zárukou.



**Těsnění EPDM s podložkou**  
Vyrobeno z toho nejkvalitnějšího EPDM materiálu. Vlivem času neztrácí svoji pružnost a velmi pomalu stárne. Odolné proti změnám klimatických podmínek a UV záření. Po montáži vulkanizuje a vytvoří tak s plechem dokonalé vodotěsné spojení. Zachovává své vlastnosti při teplotách v rozmezí od -50 °C do +120 °C. Speciální tvar hliníkové podložky zajišťuje dokonalé přilnutí EPDM těsnění.



**Vrtací špička - Drillpoint**  
Speciálně konstruovaná vrtací špička GUNNEBO FASTENING Drillpoint snadno vrtá plech ve velmi krátkém čase 0,5-0,6 s (norma < 1 s pro plech 0,75 mm). Při vrtání nedochází k poškození vrstvy zinku. Vrtací kapacita DC max. 2 x 1,0 mm.

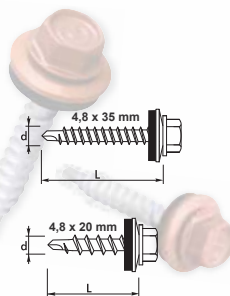

## Technické parametry:

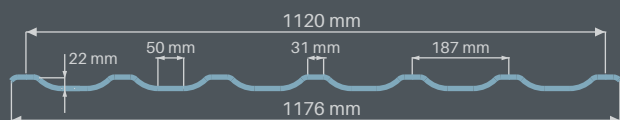

Materiál	FeZn	Al	Al+Stucco
Tloušťka materiálu	0,50 - 0,55 mm	0,70 mm	0,60 mm
Efektivní šířka profilu	1 120 mm	1 120 mm	1 120 mm
Minimální délka TAŠKA MAXI	840 mm	840 mm	840 mm
Maximální délka TAŠKA MAXI	7 000 mm *	4 500 mm	4 500 mm
Minimální sklon	14°	14°	14°
<b>Garance na spojovací mat.</b>	<b>až 50 let</b>	<b>až 50 let</b>	<b>až 50 let</b>

Pro bezpečnou montáž krytiny dodáváme vruty, které obstály v náročném testu zrychleného stárnutí v solné komoře. Testy prokázaly jejich vysokou odolnost srovnatelnou s našimi střešními krytinami, díky čemuž na vruty poskytujeme garanci životnosti až 50 let.

\* Maximální délka TAŠKA MAXI - na základě konzultace 8 000 mm

## Comax TAŠKA MAXI

MATERIÁL	POPIS	TL.	MJ	CENA v Kč (bez DPH)	CENA v Kč (s DPH)
FeZn	PES 25 µm LESK	0,5	m <sup>2</sup>	471,-	569.91,-
	PES 25 µm LESK XL	0,55	m <sup>2</sup>	515,-	623.15,-
	PES 25 µm LESK XXL	0,6	m <sup>2</sup>	567,-	686.07,-
	PES texturní 30 µm MAT	0,5	m <sup>2</sup>	509,-	615.89,-
	PUR/PA 55 µm	0,5	m <sup>2</sup>	581,-	703.01,-
Al	PES texturní 30 µm MAT + Embos (stucco)	0,6	m <sup>2</sup>	622,-	752.62,-
	PES texturní 30 µm MAT	0,7	m <sup>2</sup>	695,-	840.95,-

## Comax TAŠKA MINI - MALOFORMÁT L = 770 mm

FeZn	PES 25 µm LESK	0,5	m <sup>2</sup>	518,-	626.78,-
	PES 25 µm LESK XL	0,55	m <sup>2</sup>	567,-	686.07,-
	PES 25 µm LESK XXL	0,6	m <sup>2</sup>	626,-	757.46,-
	PES texturní 30 µm MAT	0,5	m <sup>2</sup>	558,-	675.18,-
	PUR/PA 55 µm	0,5	m <sup>2</sup>	640,-	774.40,-
Al	PES texturní 30 µm MAT + Embos (stucco)	0,6	m <sup>2</sup>	682,-	825.22,-
	PES texturní 30 µm MAT	0,7	m <sup>2</sup>	763,-	923.23,-



## SKLADOVÉ ODSŤÍNY COMAX Taška MAXI a Taška MINI

	3009	3009K	3011	5010	7016	8004	8017	8019K	9002	9005	9006	9010	GARANČE
FeZn PES LESK 0,50	3009	3009K	3011	5010	7016	8004	8017	8019K	9002	9005	9006	9010	20 let
FeZn PES LESK 0,55 XL	3009	3009K		6005	7016	7037	8004	8017	8019K	9005	9006	9010	20 let
FeZn PES LESK 0,60 XXL	3000	3009		5010	7016				9002		9006	9007	20 let
FeZn PES MAT 0,50	3009				7016	8004	8017			9005			20 let
FeZn PUR/PA 0,50	3009				7016		8017			9005			40 let
Al PES MAT+Stucco 0,60	3009		3011		7016	8004	8017			9005			45 let
Al PES MAT 0,70	3009				7016		8017			9005			50 let

## Spojovací materiál:

POPIS	MJ	CENA v Kč (bez DPH)	CENA v Kč (s DPH)
Samovrtné šrouby lakované 4,8x20 mm - <b>GARANČE 20 let</b>	ks	2.50,-	3.03,-
Samovrtné šrouby lakované 4,8x35 mm - <b>GARANČE 20 let</b>	ks	2.50,-	3.03,-
Samovrtné šrouby přírodní 4,8x20 mm	ks	2,-	2.42,-
Samovrtné šrouby přírodní 4,8x35 mm	ks	2,-	2.42,-
Samovrtné šrouby lakované 4,8x20 mm - <b>GARANČE 50 let</b>	ks	9.70,-	11.74,-
Samovrtné šrouby lakované 4,8x35 mm - <b>GARANČE 50 let</b>	ks	9.70,-	11.74,-

POPIS	MJ	CENA v Kč (bez DPH)	CENA v Kč (s DPH)
Samovrtné šrouby lakované 4,8x20 mm	ks	6.80,-	8.23,-
Samovrtné šrouby lakované 4,8x35 mm	ks	6.80,-	8.23,-
Kotva - okapová hrana (Taška MINI) 0,6 mm - <b>NEREZ</b>	ks	8,-	9.68,-

## Doplňky:

POPIS	MJ	CENA v Kč (bez DPH)	CENA v Kč (s DPH)
FeZn Hřebenáč oblý 2 m PES 25 µm LESK	ks	592,-	716.32,-
FeZn Hřebenáč oblý 2 m PES text. 35 µm MAT	ks	604,-	730.84,-
FeZn Hřebenáč oblý 2 m PUR/PA 50 µm	ks	704,-	851.84,-
Al Hřebenáč oblý 2 m PES text. 35 µm MAT + Embos	ks	797,-	964.37,-

FeZn Koncovka hřebenáče - valbová LESK	ks	900,-	1089,-
Al Koncovka hřebenáče - valbová MAT + Embos	ks	900,-	1089,-
FeZn Koncovka hřebenáče - valbová PUR/PA	ks	900,-	1089,-

Koncovka hřebenáče plast - valbová	ks	900,-	1089,-
------------------------------------	----	-------	--------

Spoj hřebenáče plast - Y	ks	1400,-	1 694,-
--------------------------	----	--------	---------

Tesnění pod hřeben / okap (sada)	ks	65,-	78.65,-
----------------------------------	----	------	---------

Těsnící klín úžlabí, v. 60 mm	ks	44,-	53.24,-
-------------------------------	----	------	---------

Bezpečnostní hák Typ A, DIN 517	ks	1500,-	1815,-
---------------------------------	----	--------	--------

POPIS	MJ	CENA v Kč (bez DPH)	CENA v Kč (s DPH)
Al Větrací hřebenová lišta Z 1,00/40/2000	ks	744,-	900.24,-
Al Větrací hřebenová lišta Z 1,00/60/2000	ks	744,-	900.24,-
FeZn Větrací hřebenová lišta Z 0,60/40/2000	ks	403,-	487.63,-
FeZn Větrací hřebenová lišta Z 0,60/60/2000	ks	403,-	487.63,-

Odvětrávací komínek s trubicí (sklon 15 - 30 st.)	ks	2 248,-	2 720.08,-
Odvětrávací komínek s trubicí (sklon 30 - 45 st.)	ks	2 248,-	2 720.08,-

Flexi hadice 400 mm / 600 mm	ks	590,-	713.90,-
------------------------------	----	-------	----------

Střešní výlez Al 60 x 60 makrolon RAL	ks	3 700,-	4 477,-
Střešní výlez Al 60 x 60 plný poklop RAL	ks	3 900,-	4 719,-
Střešní výlez FeZn 60 x 60 makrolon RAL	ks	4 357,-	5 271.97,-
Střešní výlez FeZn 60 x 60 plný poklop RAL	ks	4 357,-	5 271.97,-

Držák hřebenové latě 230 / 40 mm	ks	35,-	42.35,-
----------------------------------	----	------	---------

Střešní lávka T 250 mm komplet L = 400 mm	ks	na poptávku	
Střešní lávka T 250 mm komplet L = 600 mm	ks	na poptávku	
Střešní lávka T 250 mm komplet L = 800 mm*	ks	3 000,-	3 630,-
Střešní lávka T 250 mm komplet L = 1000 mm	ks	na poptávku	
Střešní lávka T 250 mm komplet L = 1200 mm	ks	na poptávku	
Střešní lávka T 250 mm komplet L = 1500 mm	ks	na poptávku	
Střešní lávka T 250 mm komplet L = 2000 mm	ks	na poptávku	



Fólie DELTA Therm Plus 220 g/m <sup>2</sup> (75m <sup>2</sup> /ks)	ks	7 425,-	8 984.25,-
--------------------------------------------------------------------	----	---------	------------

Vysoce teplotně odolná pojistná fólie - obzvláště určená pod plechové krytiny.



DELTA®-THERM  
vydrží bez problémů  
teploty až do 150°C.



Effekt lotosového  
květu spolehlivě  
odvede i velké  
množství  
kondenzátu.

# COMAX ALUKRYT® 444, 888

Garance až  
**50 let**



POKLÁDKA NA PLNÉ BEDNĚNÍ

POUŽITÍ JIŽ OD 14° SKLONU STŘEŠNÍCH PLOCH

HLINÍKOVÁ KRYTINA S TRADICÍ

KOMPATIBILITA MALÉHO I VELKÉHO FORMÁTU

Střechy a fasády rodinných domů, bungalovy, komerční budovy, průmyslové objekty, altány, přístřešky, pultové střechy.

Detaily, kvůli kterým si naši zákazníci oblíbili šrouby se zárukou.



#### Těsnění EPDM s podložkou

Vyrobeno z toho nejkvalitnějšího EPDM materiálu. Vlivem času neztrácí svoji pružnost a velmi pomalu stárne. Odolné proti změnám klimatických podmínek a UV záření. Po montáži vulkanizuje a vytvoří tak s plechem dokonalé vodotěsné spojení. Zachovává své vlastnosti při teplotách v rozmezí od -50°C do +120°C. Speciální tvar hliníkové podložky zajišťuje dokonalé přilnutí EPDM těsnění.



#### Vrtací špička - Drillpoint

Speciálně konstruovaná vrtací špička GUNNEBO FASTENING Drillpoint snadno vrtá plech ve velmi krátkém čase 0,5-0,6 s (norma <1 s pro plech 0,75 mm). Při vrtání nedochází k poškození vrstvy zinku. Vrtací kapacita DC max. 2 x 1,0 mm.

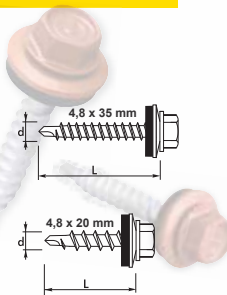

## Technické parametry:

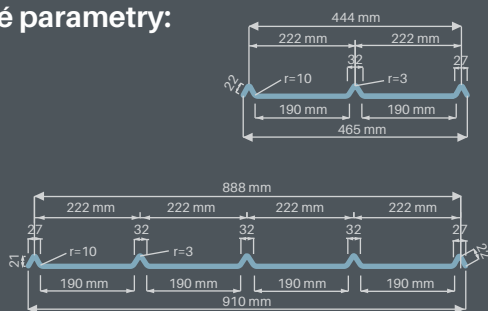

	ALUKRYT® 444	ALUKRYT® 888
Materiál	Al	Al
Tloušťka materiálu	0,6 mm	0,6 mm
Výška profilu	21 mm	21 mm
Efektivní šířka profilu	444 mm	888 mm
Min. sklon bez napojení	14°	14°
Min. sklon s napojením	30°	14°
Garance na spojovací mat.	až 50 let	až 50 let



COMAX ALUKRYT® 444

### Comax ALUKRYT 444

MATERIÁL	POPIS	TL.	MJ	CENA v Kč (bez DPH)	CENA v Kč (s DPH)
Al	0,60 x 444 mm PES 25 µm LESK (výroba do 6 m)	0,6	m <sup>2</sup>	562,-	680.02,-
	0,60 x 444 x 1000 mm PES 25 µm LESK (2,5 ks / m <sup>2</sup> )	0,6	ks	262,-	317.02,-
	0,60 x 444 mm Přírodní (výroba do 6 m)	0,6	m <sup>2</sup>	513,-	620.73,-
	0,60 x 444 x 1000 mm Přírodní (2,5 ks / m <sup>2</sup> )	0,6	ks	210,-	254.10,-



NOVÝ FORMÁT - COMAX ALUKRYT® 888

### Comax ALUKRYT 888

Al	0,60 x 888 mm PES 25 µm LESK (výroba do 6 m)	0,6	m <sup>2</sup>	583,-	705.43,-
	0,60 x 888 x 2000 mm PES 25 µm LESK	0,6	ks	1032,-	1248.72,-
	0,60 x 888 x 2500 mm PES 25 µm LESK	0,6	ks	1292,-	1563.32,-
	0,60 x 888 mm Přírodní (výroba do 6 m)	0,6	m <sup>2</sup>	541,-	654.61,-
	0,60 x 888 x 2000 mm Přírodní	0,6	ks	870,-	1052.70,-
	0,60 x 888 x 2500 mm Přírodní	0,6	ks	1088,-	1316.48,-

SKLADOVÉ ODTŠINY COMAX Alukryt® 444 + 888 GARANCE

Al PES LESK 0,60

přírodní

3016

7016

8017

50 let

## Spojovací materiál:

	POPIS	MJ	CENA v Kč (bez DPH)	CENA v Kč (s DPH)
<b>BIMETAL</b>	Samovrtné šrouby lakované 4,8 x 20 mm - <b>GARANCE 50 let</b>	ks	<b>9.70,-</b>	11.74,-
	Samovrtné šrouby lakované 4,8 x 35 mm - <b>GARANCE 50 let</b>	ks	<b>9.70,-</b>	11.74,-
<b>NEREZ</b>	Samovrtné šrouby lakované 4,8 x 20 mm	ks	<b>6.80,-</b>	8.23,-
	Samovrtné šrouby lakované 4,8 x 35 mm	ks	<b>6.80,-</b>	8.23,-

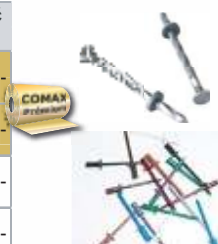

POPIS	MJ	CENA v Kč (bez DPH)	CENA v Kč (s DPH)
Hřebíky kroucené 3,0x55 mm Al (800 ks/1kg)	kg	<b>450,-</b>	544.50,-
Hliníkový nýt lakovaný 4,0x9,5 mm - vodotěsný	ks	<b>2.70,-</b>	3.27,-

## Doplňky:

POPIS	MJ	CENA v Kč (bez DPH)	CENA v Kč (s DPH)
Těsnící páska DELTA SB 60 Podlepení kontralatí (30 bm/role)	bm	<b>20,-</b>	24.20,-

POPIS	MJ	CENA v Kč (bez DPH)	CENA v Kč (s DPH)
Těsnění EPDM 3x9 mm (10 bm / role) - Hřebenová lišta	bm	<b>14,-</b>	16.94,-

Al Větrací hřebenová lišta Z 1,00/40/2000	ks	<b>744,-</b>	900.24,-
Al Větrací hřebenová lišta Z 1,00/60/2000	ks	<b>744,-</b>	900.24,-
FeZn Větrací hřebenová lišta Z 0,60/40/2000	ks	<b>403,-</b>	487.63,-
FeZn Větrací hřebenová lišta Z 0,60/60/2000	ks	<b>403,-</b>	487.63,-

### novinka

Větrací šablona (aerator) - FeZn	ks	<b>199,-</b>	240.79,-
Větrací šablona (aerator) - Al	ks	<b>445,-</b>	538.45,-

Odvětrávací komínek s trubicí (sklon 15 - 30 st.)	ks	<b>2 248,-</b>	2 720.08,-
Odvětrávací komínek s trubicí (sklon 30 - 45 st.)	ks	<b>2 248,-</b>	2 720.08,-

Flexi hadice 400 mm / 600 mm	ks	<b>590,-</b>	713.90,-
------------------------------	----	--------------	----------

Bezpečnostní hák Typ A, DIN 517	ks	<b>1500,-</b>	1815,-
---------------------------------	----	---------------	--------

POPIS	MJ	CENA v Kč (bez DPH)	CENA v Kč (s DPH)
Sřešní výlez Al 60x60 makrolon RAL	ks	<b>3 700,-</b>	4 477,-
Sřešní výlez Al 60x60 plný poklop RAL	ks	<b>3 900,-</b>	4 719,-
Sřešní výlez FeZn 60x60 makrolon RAL	ks	<b>4 357,-</b>	5 271.97,-
Sřešní výlez FeZn 60x60 plný poklop RAL	ks	<b>4 357,-</b>	5 271.97,-

Držák hřebenové latě 230/40 mm	ks	<b>35,-</b>	42.35,-
-----------------------------------	----	-------------	---------

Sřešní lávka A 250 mm komplet L = 400 mm	ks	na poptávku	
Sřešní lávka A 250 mm komplet L = 600 mm	ks	na poptávku	
Sřešní lávka A 250 mm komplet L = 800 mm	ks	<b>4 000,-</b>	4 840,-
Sřešní lávka A 250 mm komplet L = 1000 mm	ks	na poptávku	
Sřešní lávka A 250 mm komplet L = 1200 mm	ks	na poptávku	
Sřešní lávka A 250 mm komplet L = 1500 mm	ks	na poptávku	
Sřešní lávka A 250 mm komplet L = 2000 mm	ks	na poptávku	

Separáční vrstva - BauderTOP TS 40 NSK (40 m <sup>2</sup> /ks)	ks	na poptávku	
-------------------------------------------------------------------	----	-------------	--

Separáční vrstva - BauderTOP UDS 1,5 (20 m <sup>2</sup> /ks)	ks	na poptávku	
-----------------------------------------------------------------	----	-------------	--

Separáční vrstva - BauderTOP UDS 3 (10 m <sup>2</sup> /ks)	ks	na poptávku	
---------------------------------------------------------------	----	-------------	--

# Ostatní doplňky

## COMAX FALC / KLIK / TAŠKA

POPIS	MJ	CENA v Kč (bez DPH)	CENA v Kč (s DPH)
Sřešní/fasádní žebřík skládaný FeZn 1 m	ks	1 900,-	2 299,-
Sřešní/fasádní žebřík skládaný FeZn 2 m	ks	3 900,-	4 719,-
Příčka žebříku / spojka žebříku	ks	230,-	278.30,-
Hrazda pro upevnění sřešního žebříku 430 - 550 mm	ks	600,-	726,-
Držák solár. panelu / hrazdy sřešního žebříku V 120 mm	ks	360,-	435.60,-
UNI držák pro COMAX Falc	ks	380,-	459.80,-
UNI držák pro COMAX KLIK	ks	410,-	496.10,-
Mezivlina ve tvaru tašek v pásech 350 mm, 20 - 30 mm	ks	290,-	350.90,-

## COMAX TAŠKA MAXI / MINI / ALUKRYT®

POPIS	MJ	CENA v Kč (bez DPH)	CENA v Kč (s DPH)
Protisněhová mříž 15 / 1 m	ks	580,-	701.80,-
Protisněhová mříž 15 / 2 m	ks	1 074,-	1 299.54,-
Spojka protisněhové mříže	ks	70,-	84.70,-
Vzpěra protisněhové mříže TAŠKA	ks	673,-	814.33,-

## COMAX TRAPÉZ

POPIS	MJ	CENA v Kč (bez DPH)	CENA v Kč (s DPH)
Trubka sněhového zachytávače 2 m FeZn	ks	660,-	798.60,-
Vzpěra dvoutrubkového zachytávače TR18 FeZn	ks	490,-	592.90,-
Vzpěra dvoutrubkového zachytávače TR35 FeZn	ks	555,-	671.55,-
Vzpěra dvoutrubkového zachytávače TR40 FeZn	ks	555,-	671.55,-
Vzpěra dvoutrubkového zachytávače TR50 FeZn	ks	630,-	762.30,-
Spojka trubky FeZn	ks	175,-	211.75,-
Koncovka trubky FeZn	ks	145,-	175.45,-
Rozražeč ledu na trubky FeZn	ks	50,-	60.50,-

## Pro všechny krytiny COMAX

POPIS	MJ	CENA v Kč (bez DPH)	CENA v Kč (s DPH)
Ochranný pás proti ptákům COMAX 100 Al 7016/8017 (20 bm / role)	bm	130,-	157.30,-
Ochranný pás proti ptákům COMAX 100 Al 3009/8004 (20 bm / role)	bm	na poptávku	

Těsnící páska DELTA SB 60 Podlepení kontralatí (30 bm / role)	bm	20,-	24.20,-
---------------------------------------------------------------	----	------	---------

Těsnění EPDM 2x9 mm (10 bm / role) - Těsnění do falcu	bm	14,-	16.94,-
Těsnění EPDM 3x9 mm (10 bm / role) - Hřebenová lišta	bm	14,-	16.94,-

Páska EPDM 5 x 100 mm (15 bm / role) Pokládka na latě	bm	22,-	26.62,-
-------------------------------------------------------	----	------	---------

Flexi hadice 400 mm / 600 mm	ks	590,-	713.90,-
------------------------------	----	-------	----------

Bezpečnostní hák Typ A, DIN 517	ks	1500,-	1815,-
---------------------------------	----	--------	--------

Držák hřebenové latě 230/40 mm	ks	35,-	42.35,-
--------------------------------	----	------	---------

## Střešní výlezy



**novinka**

### COMAX RESET 15

- Záruka 5 let
- Pro sklon střech 15° - 75°
- Dvojsklo
- Křídlo se otevírá o 90°
- Závěsy možno napravo i nalevo

CENA v Kč (bez DPH)	CENA v Kč (s DPH)
3920,-	4743.20,-

**Katalogová cena:**

### COMAX RESET 5

- Záruka 5 let
- Pro sklon střech 5° - 75°
- Trojsklo
- Křídlo se otevírá o 90°
- Závěsy možno napravo i nalevo

CENA v Kč (bez DPH)	CENA v Kč (s DPH)
4170,-	5045.70,-

**Katalogová cena:**

**Pro správnou funkčnost střešního pláště musí být použity správné doplňky a bezpečnostní prvky!**

# COMAX VLNKA 27/115

Garance až  
20 let



COMAX VLNKA (Hradec Králové)

NADČASOVÁ A ODOLNÁ KRYTINA

VHODNÁ PRO OPLÁŠTĚNÍ FASÁD

OBOUSTRANNĚ LAKOVANÁ PRO PLOTY tl. 0,5 mm

Střechy, fasády, oplocení výrobních, průmyslových, zemědělských a komerčních budov, garáže, přístřešky, pergoly, ztracená bednění.

Detaily, kvůli kterým si naši zákazníci oblíbili šrouby se zárukou.



**Těsnění EPDM s podložkou**

Vyrobeno z toho nejvyššího EPDM materiálu. Vlivem času neztrácí svoji pružnost a velmi pomalu stárne. Odolné proti změnám klimatických podmínek a UV záření. Po montáži vulkanizuje a vytvoří tak s plechem dokonale vodotěsné spojení. Zachovává své vlastnosti při teplotách v rozmezí od -60°C do +120°C. Speciální tvar hliníkové podložky zajišťuje dokonalé přilnutí EPDM těsnění.



**Vrtací špička - Drill.point**

Speciálně konstruovaná vrtací špička GUNNEBO FASTENING Drill.point snadno vrtá plech ve velmi krátkém čase 0,5-0,6 s (norma <1 s pro plech 0,75 mm). Při vrtání nedochází k poškození vrstvy zinku. Vrtací kapacita DC max. 2 x 1,0 mm.

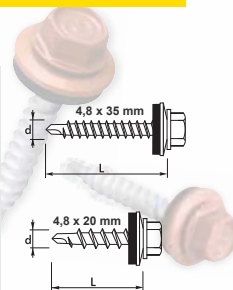

## Technické parametry:

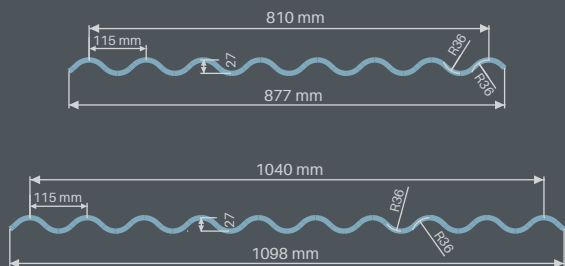

Materiál	FeZn	Al
Tloušťka materiálu	0,50 - 0,80 mm	0,60 - 0,80 mm
Výška profilu	27 mm	27 mm
Celková šířka profilu	1 098 / 877 mm	1 098 / 877 mm
Efektivní šířka profilu	1 040 / 810 mm	1 040 / 810 mm
Minimální délka	1000 mm	1000 mm
Maximální délka	6000 mm	6000 mm
Minimální sklon bez napojení	14°	14°
Minimální sklon s napojením	20°	20°
<b>Garance na spojovací materiál</b>	<b>až 50 let</b>	<b>až 50 let</b>

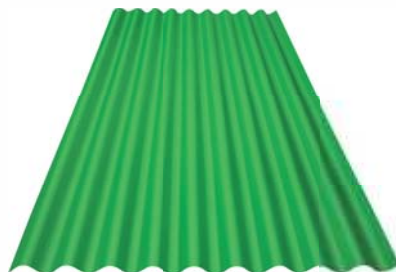

## Comax VLNKA 27 / 115 / 1040

MATERIÁL	POPIS	TL.	MJ	CENA v Kč (bez DPH)	CENA v Kč (s DPH)
FeZn	PES 25 µm LESK	0.5	m²	499,-	603.79,-
	PES 25 µm LESK	0.55	m²	563,-	681.23,-
	PES 25 µm LESK	0.6	m²	590,-	713.90,-
	Přírodní 27/115/810/2000	0.55	ks	744,-	900.24,-
	Přírodní 27/115/810	0.55	m²	544,-	658.24,-
	Přírodní 27/115/1040	0.55	m²	544,-	658.24,-
	Přírodní	0.75	m²	680,-	822.80,-
Al	Přírodní	0.6	m²	501,-	606.21,-
	Přírodní	0.7	m²	601,-	727.21,-
	Přírodní	0.8	m²	682,-	825.22,-

## Spojovací materiál:

POPIS	MJ	CENA v Kč (bez DPH)	CENA v Kč (s DPH)
Samovrtné šrouby lakované 4,8 x 20 mm - <b>GARANCE 20 let</b>	ks	2.50,-	3.03,-
Samovrtné šrouby lakované 4,8 x 35 mm - <b>GARANCE 20 let</b>	ks	2.50,-	3.03,-
Samovrtné šrouby přírodní 4,8 x 20 mm	ks	2,-	2.42,-

POPIS	MJ	CENA v Kč (bez DPH)	CENA v Kč (s DPH)
Samovrtné šrouby přírodní 4,8 x 35 mm	ks	2,-	2.42,-
Samovrtné šrouby lakované 4,8 x 20 mm - <b>GARANCE 50 let</b>	ks	9.70,-	11.74,-
Samovrtné šrouby lakované 4,8 x 35 mm - <b>GARANCE 50 let</b>	ks	9.70,-	11.74,-
Samovrtné šrouby lakované 4,8 x 20 mm	ks	6.80,-	8.23,-
Samovrtné šrouby lakované 4,8 x 35 mm	ks	6.80,-	8.23,-

## SKLADOVÉ ODSTÍNY COMAX Vlnka 27 / 115

GARANCE

FeZn PES LESK 0,50	přírodní	3009	3009K	3011	5010	7016	8004	8017	8019K	9002	9005	9006	9010	20 let		
FeZn PES LESK 0,55	přírodní	3009	3009K		6005	6020	7001	7016	7037	8004	8017	8019K	9005	9006	9010	20 let
FeZn PES LESK 0,60		3000	3009		5010	6011		7016		9002		9006	9007	9010	20 let	

# COMAX TRAPÉZ 18/136 TRAPÉZ 35/207

# TRAPÉZ 40/183 TRAPÉZ 50/250



VÝROBA V POZINKU, HLINÍKU I ALUZINKU

Střechy, fasády, oplocení výrobních, průmyslových, zemědělských a komerčních budov, garáže, přístřešky, pergoly, ztracená bednění.



### Comax TRAPÉZ s antikondenzační fólií

Fólie je doplňková vrstva, nanášená na spodní stranu krytiny. Redukuje zvuk a vibrace při působení deště a větru na střechu. Dále také působí i jako antikondenzační vrstva.

**110**  
Kč/m<sup>2</sup>

### Detaily, kvůli kterým si naši zákazníci oblíbili šrouby se zárukou.



#### Těsnění EPDM s podložkou

Vyrobeno z toho nejkvalitnějšího EPDM materiálu. Vlivem času neztrácí svoji pružnost a velmi pomalu stárne. Odolné proti změnám klimatických podmínek a UV záření. Po montáži vulkanizuje a vytvoří tak s plechem dokonalé vodotěsné spojení. Zachovává své vlastnosti při teplotách v rozmezí od -50°C do +120°C. Speciální tvar hliníkové podložky zajišťuje dokonalé přilnutí EPDM těsnění.



#### Vrtací špička - Drillpoint

Speciálně konstruovaná vrtací špička GUNNEBO FASTENING Drillpoint snadno vrtá plech ve velmi krátkém čase 0,5-0,6 s (norma < 1 s pro plech 0,75 mm). Při vrtání nedochází k poškození vrstvy zinku. Vrtací kapacita DC max. 2 x 1,0 mm.

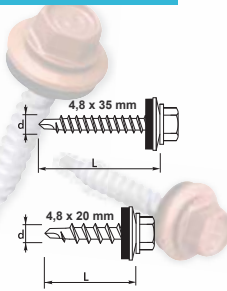

### Technické parametry:

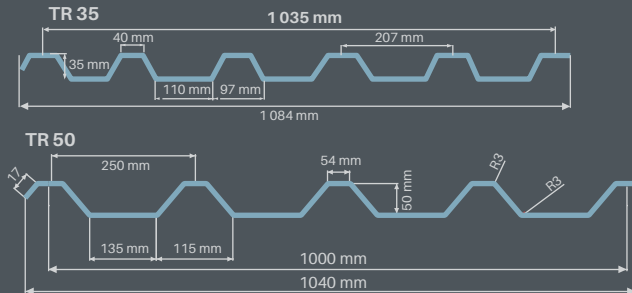
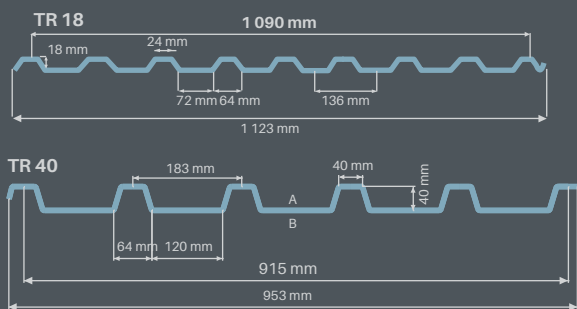

### Comax TRAPÉZ TR18 / 136 / 1090

MATERIÁL	POPIS	TL.	MJ	CENA v Kč (bez DPH)	CENA v Kč (s DPH)
FeZn	PES 25 µm LESK	0.5	m <sup>2</sup>	471,-	569.91,-
	PES 25 µm LESK	0.6	m <sup>2</sup>	563,-	681.23,-
	Přírodní	0.5	m <sup>2</sup>	448,-	542.08,-
Al	Přírodní	0.6	m <sup>2</sup>	501,-	606.21,-

### Comax TRAPÉZ TR35 / 207 / 1035

MATERIÁL	POPIS	TL.	MJ	CENA v Kč (bez DPH)	CENA v Kč (s DPH)
FeZn	PES 25 µm LESK	0.5	m <sup>2</sup>	499,-	607.79,-
	PES 25 µm LESK	0.6	m <sup>2</sup>	601,-	727.21,-
	PES 25 µm LESK	0.75	m <sup>2</sup>	719,-	969.99,-
	Přírodní	0.5	m <sup>2</sup>	480,-	580.80,-
	Přírodní	0.75	m <sup>2</sup>	680,-	822.80,-
	Přírodní	0.8	m <sup>2</sup>	722,-	873.62,-
Al	PES 25 µm LESK	0.7	m <sup>2</sup>	668,-	808.28,-
	PES 25 µm LESK	0.8	m <sup>2</sup>	743,-	899.03,-
	Přírodní	0.6	m <sup>2</sup>	501,-	606.21,-
	Přírodní	0.7	m <sup>2</sup>	610,-	738.10,-
	Přírodní	0.8	m <sup>2</sup>	671,-	811.91,-
Prosvětlovací profily TR18/136 a TR35/207		1.00	m <sup>2</sup>	520,-	629.20,-

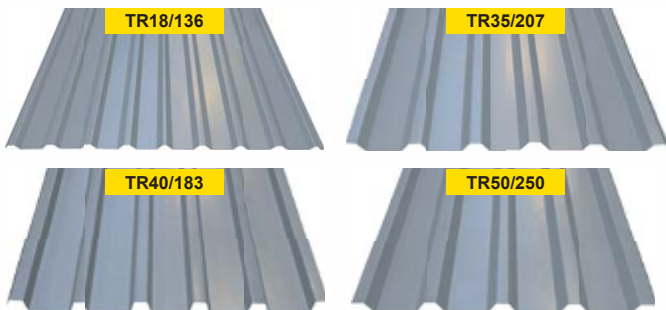

### SKLADOVÉ ODSTÍNY COMAX TR18 / 136; TR35 / 207

FeZn PES LESK 0,50	přírodní	3009	3009K	3011	5010	7016	8004	8017	8019K	9002	9005	9006	9010	20 let	
FeZn PES LESK 0,60		3000	3009		5010	6011				9002		9006	9007	9010	20 let
FeZn PES LESK 0,75										9002					20 let

### SKLADOVÉ ODSTÍNY COMAX TR40; TR50

odstíny na poptání



Comax TRAPÉZ TR40 / 183 / 915					
MATERIÁL	POPIS	TL.	MJ	CENA v Kč (bez DPH)	CENA v Kč (s DPH)
FeZn	PES 25 µm LESK	0.5	m <sup>2</sup>	572,-	692.12,-
	PES 25 µm LESK	0.6	m <sup>2</sup>	681,-	824.01,-
	PES 25 µm LESK	0.75	m <sup>2</sup>	822,-	994.62,-
	Přírodní	0.5	m <sup>2</sup>	544,-	658.24,-
	Přírodní	0.75	m <sup>2</sup>	764,-	924.44,-
	Přírodní	0.8	m <sup>2</sup>	828,-	1001.88,-
Al	PES 25 µm LESK	0.7	m <sup>2</sup>	743,-	899.03,-
	PES 25 µm LESK	0.8	m <sup>2</sup>	835,-	1010.35,-
	Přírodní	0.6	m <sup>2</sup>	571,-	690.91,-
	Přírodní	0.7	m <sup>2</sup>	682,-	825.22,-
	Přírodní	0.8	m <sup>2</sup>	751,-	908.71,-

Comax TRAPÉZ TR50 / 250 / 1000					
MATERIÁL	POPIS	TL.	MJ	CENA v Kč (bez DPH)	CENA v Kč (s DPH)
FeZn	PES 25 µm LESK	0.6	m <sup>2</sup>	627,-	758.67,-
	PES 25 µm LESK	0.75	m <sup>2</sup>	765,-	925.65,-
	PES 25 µm LESK	0.88	m <sup>2</sup>	838,-	1013.98,-
	PES 25 µm LESK	1	m <sup>2</sup>	930,-	1125.30,-
	Přírodní	0.75	m <sup>2</sup>	692,-	837.32,-
	Přírodní	0.8	m <sup>2</sup>	765,-	925.65,-
	Přírodní	1	m <sup>2</sup>	923,-	1116.83,-
	Přírodní	0.6	m <sup>2</sup>	523,-	632.83,-
Al	Přírodní	0.7	m <sup>2</sup>	622,-	752.62,-
	Přírodní	0.8	m <sup>2</sup>	712,-	861.51,-
	Přírodní	1	m <sup>2</sup>	879,-	1063.59,-
	Přírodní				

Spojovací materiál				
	POPIS	MJ	CENA v Kč (bez DPH)	CENA v Kč (s DPH)
FeZn	Samovrtné šrouby lakované 4,8x20mm - <b>GARANCE 20 let</b>	ks	2.50,-	3.03,-
	Samovrtné šrouby lakované 4,8x35mm - <b>GARANCE 20 let</b>	ks	2.50,-	3.03,-
	Samovrtné šrouby přírodní 4,8 x 20mm	ks	2,-	2.42,-
	Samovrtné šrouby přírodní 4,8 x 35 mm	ks	2,-	2.42,-
BIMETAL	Samovrtné šrouby lakované 4,8x20mm - <b>GARANCE 50 let</b>	ks	9.70,-	11.74,-
	Samovrtné šrouby lakované 4,8x35mm - <b>GARANCE 50 let</b>	ks	9.70,-	11.74,-
NEREZ	Samovrtné šrouby lakované 4,8x20 mm	ks	6.80,-	8.23,-
	Samovrtné šrouby lakované 4,8x35 mm	ks	6.80,-	8.23,-
TR35/TR40/TR50	Hliníková kalota přírodní 41 - 32	ks	7.20,-	8.71,-
	Hliníková kalota lakovaná 41 - 32	ks	7.20,-	8.71,-
	Samovrtný šroub do kaloty nerez přírodní 6,5 x 90 mm	ks	5.10,-	6.17,-
	Samovrtný šroub do kaloty nerez lakovaný 6,5x90mm	ks	11.40,-	13.79,-
	Samovrtný šroub do kaloty přírodní 4,8 x 80 mm	ks	5.10,-	6.17,-
	Samovrtný šroub do kaloty lakovaný 4,8 x 80 mm	ks	5.10,-	6.17,-
	Hliníková kalota přírodní 76 - 18	ks	6.40,-	7.74,-
	Hliníková kalota lakovaná 76 - 18	ks	6.40,-	7.74,-
	Samovrtný šroub do kaloty nerez přírodní 6,5 x 65 mm	ks	9.40,-	11.38,-

Spojovací materiál				
	POPIS	MJ	CENA v Kč (bez DPH)	CENA v Kč (s DPH)
TR18	Samovrtný šroub do kaloty nerez lakovaný 6,5 x 65 mm	ks	9.40,-	11.37,-
	Samovrtný šroub do kaloty přírodní 4,8 x 60 mm	ks	5.10,-	6.17,-
	Samovrtný šroub do kaloty lakovaný 4,8 x 60 mm	ks	5.10,-	6.17,-

Doplňky				
	POPIS	MJ	CENA v Kč (bez DPH)	CENA v Kč (s DPH)
	Tesnění pod hřeben / okap (TR18, TR35)	ks	54,-	65.34,-
	Tesnění pod hřeben / okap (TR40, TR50)	ks	65,-	78.65,-
	Ohýbačka trapéz. plechů T71 (TR18)	ks	1 254,-	1 517.34,-
	Ohýbačka trapéz. plechů T110 (TR35)	ks	1 337,-	1 617.77,-
	Ohýbačka trapéz. plechů T119 (TR40)	ks	1 371,-	1 658.91,-
	Ohýbačka trapéz. plechů T130 (TR50)	ks	1 637,-	1 980.77,-
	Ohýbací tyč malá	ks	2 806,-	3 395.26,-
	Ohýbací tyč standardní	ks	2 840,-	3 436.40,-
	Držák hřebenové latě 230 / 40 mm	ks	35,-	42.35,-

ŠROUBY DO ŽELEZA VÁM NABÍDNEME NA ZÁKLADĚ POPTÁVKY A BLIŽŠÍ SPECIFIKACE. DODÁNÍ DO PĚTI DNŮ.

# UKÁZKA REALIZACÍ KRYTIN COMAX®:



COMAX BoCo 330 Al TXT MAT (MŠ Říčany)



COMAX BoCo 330 AL 7016 MAT, Rumburk (vlakové nádraží)



COMAX KLIK 25 FeZn PUR/PA 7016, U Turského rybníka (bytový komplex)



COMAX FALC AL PES 7016 texturní MAT, Dolní Kalná



COMAX TAŠKA MAXI AL PES 3011 texturní MAT, Velké Popovice



COMAX FALC FeZn 3011 MAT, Černý Důl

## PŘÍPLATKY KE STŘEŠNÍM KRYTINÁM

<p><b>Příplatek za podlimitní množství a délky &lt; 2 m</b></p>	<p>do 15m<sup>2</sup> - 1500 Kč 15,1 m<sup>2</sup> - 50 m<sup>2</sup> - 500 Kč</p>
<p><b>Příplatek za antikondenzační folii pro trapézové plechy</b></p>	<p>110 Kč / m<sup>2</sup></p>
<p><b>Příplatek za dělení prosvětlovacích profilů</b></p>	<p>40 Kč / řez</p>
<p><b>Příplatek pro zástřih COMAX KLIK</b></p>	<p>10 Kč/m<sup>2</sup></p>



COMAX KLIK 25 FeZn PES 7016 LESK - Olšany

# Ohýbané prvky

Klempířské prvky pro krytiny COMAX, standardní délka 2 m

MATERIÁL	POPIS	KÓD	MJ	CENA v Kč (bez DPH)	CENA v Kč (s DPH)	R.Š. (mm)	POUŽITÍ
<b>OKAPOVÉ LEMOVÁNÍ</b>							
FeZn	Okapové lemování 0,55 mm nelakovaný	OL 200	bm	206,-	249.26,-	200	všechny druhy krytin COMAX
	Okapové lemování 0,50 mm PES LESK	OL 200	bm	234,-	283.14,-	200	všechny druhy krytin COMAX
	Okapové lemování 0,50 mm PES MAT	OL 200	bm	240,-	290.4,-	200	všechny druhy krytin COMAX
	Okapové lemování 0,50 mm PUR/PA	OL 200	bm	275,-	332.75,-	200	všechny druhy krytin COMAX
Al	Okapové lemování 0,60 mm nelakovaný	OL 200	bm	177,-	214.17,-	200	všechny druhy krytin COMAX
	Okapové lemování 0,60 mm PES LESK	OL 200	bm	239,-	289.19,-	200	všechny druhy krytin COMAX
	Okapové lemování 0,60 mm PES MAT + stucco	OL 200	bm	267,-	323.07,-	200	všechny druhy krytin COMAX
	Okapové lemování 0,70 mm (LESK, MAT, PVDF, PUR/PA)	OL 200	bm	313,-	378.73,-	200	všechny druhy krytin COMAX
FeZn	Zatahovací okapová lišta 0,50 mm PES LESK	ZOL 300	bm	283,-	342.43,-	300	KLIK, FALC, BoCo
	Zatahovací okapová lišta 0,50 mm PES MAT	ZOL 300	bm	289,-	349.69,-	300	KLIK, FALC, BoCo
	Zatahovací okapová lišta 0,50 mm PUR/PA	ZOL 300	bm	302,-	365.42,-	300	KLIK, FALC, BoCo
Al	Zatahovací okapová lišta 0,60 mm PES MAT + stucco	ZOL 300	bm	315,-	381.15,-	300	KLIK, FALC, BoCo
	Zatahovací okapová lišta 0,70 mm (LESK, MAT, PVDF, PUR/PA)	ZOL 300	bm	374,-	452.54,-	300	KLIK, FALC, BoCo
FeZn	Okapové lemování Taška MINI 0,50 mm PES LESK	OLT 220	bm	283,-	342.43,-	220	Taška MINI
	Okapové lemování Taška MINI 0,50 mm PES MAT	OLT 220	bm	289,-	349.69,-	220	Taška MINI
	Okapové lemování Taška MINI 0,50 mm PUR/PA	OLT 220	bm	331,-	400.51,-	220	Taška MINI
Al	Okapové lemování Taška MINI 0,60 PES MAT + stucco	OLT 220	bm	315,-	381.15,-	220	Taška MINI
	Okapové lemování Taška MINI 0,70 mm PES MAT	OLT 220	bm	374,-	452.54,-	220	Taška MINI

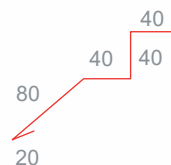

<b>HŘEBENÁČE</b>							
FeZn	Hřebenáč ohýbaný 0,55 mm nelakovaný	HO 620	bm	494,-	597.74,-	620	všechny druhy krytin COMAX
	Hřebenáč ohýbaný 0,50 mm PES LESK	HO 620	bm	560,-	677.6,-	620	všechny druhy krytin COMAX
	Hřebenáč ohýbaný 0,50 mm PES MAT	HO 620	bm	575,-	695.75,-	620	všechny druhy krytin COMAX
	Hřebenáč ohýbaný 0,50 mm PUR/PA	HO 620	bm	664,-	803.44,-	620	všechny druhy krytin COMAX
Al	Hřebenáč ohýbaný 0,60 mm nelakovaný	HO 620	bm	421,-	509.41,-	620	všechny druhy krytin COMAX
	Hřebenáč ohýbaný 0,60 mm PES LESK	HO 600	bm	572,-	692.12,-	600	všechny druhy krytin COMAX
	Hřebenáč ohýbaný 0,60 mm PES MAT + stucco	HO 600	bm	628,-	759.88,-	600	všechny druhy krytin COMAX
	Hřebenáč ohýbaný 0,70 mm (LESK, MAT, PVDF, PUR/PA)	HO 600	bm	745,-	901.45,-	600	všechny druhy krytin COMAX
FeZn	Hřebenáč ohýbaný malý 0,55 mm nelakovaný	HOM 400	bm	371,-	448.91,-	400	všechny druhy krytin COMAX
	Hřebenáč ohýbaný malý 0,50 mm PES LESK	HOM 400	bm	420,-	508.2,-	400	všechny druhy krytin COMAX
	Hřebenáč ohýbaný malý 0,50 mm PES MAT	HOM 400	bm	432,-	522.72,-	400	všechny druhy krytin COMAX
	Hřebenáč ohýbaný malý 0,50 mm PUR/PA	HOM 400	bm	500,-	605,-	400	všechny druhy krytin COMAX
Al	Hřebenáč ohýbaný malý 0,60 mm nelakovaný	HOM 400	bm	318,-	384.78,-	400	všechny druhy krytin COMAX
	Hřebenáč ohýbaný malý 0,60 mm PES LESK	HOM 400	bm	427,-	516.67,-	400	všechny druhy krytin COMAX
	Hřebenáč ohýbaný malý 0,60 mm PES MAT + stucco	HOM 400	bm	470,-	568.7,-	400	všechny druhy krytin COMAX
	Hřebenáč ohýbaný malý 0,70 mm (LESK, MAT, PVDF, PUR/PA)	HOM 400	bm	559,-	676.39,-	400	všechny druhy krytin COMAX
FeZn	Hřebenáč ohýbaný ztužený 0,55 mm nelakovaný	HOZ 620	bm	542,-	655.82,-	620	všechny druhy krytin COMAX
	Hřebenáč ohýbaný ztužený 0,50 mm PES LESK	HOZ 620	bm	616,-	745.36,-	620	všechny druhy krytin COMAX
	Hřebenáč ohýbaný ztužený 0,50 mm PES MAT	HOZ 620	bm	632,-	764.72,-	620	všechny druhy krytin COMAX
	Hřebenáč ohýbaný ztužený 0,50 mm PUR/PA	HOZ 620	bm	728,-	880.88,-	620	všechny druhy krytin COMAX
Al	Hřebenáč ohýbaný ztužený 0,60 mm nelak.	HOZ 620	bm	464,-	561.44,-	620	všechny druhy krytin COMAX
	Hřebenáč ohýbaný ztužený 0,60 mm PES LESK	HOZ 600	bm	625,-	756.25,-	600	všechny druhy krytin COMAX
	Hřebenáč ohýbaný ztužený 0,60 mm PES MAT + stucco	HOZ 600	bm	692,-	837.32,-	600	všechny druhy krytin COMAX
	Hřebenáč ohýbaný ztužený 0,70 mm (LESK, MAT, PVDF, PUR/PA)	HOZ 600	bm	819,-	990.99,-	600	všechny druhy krytin COMAX

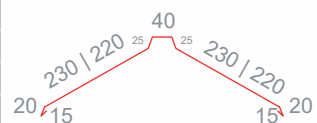
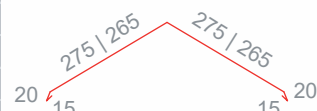

MATERIÁL	POPIS	KÓD	MJ	CENA v Kč (bez DPH)	CENA v Kč (s DPH)	R.Š. (mm)	POUŽITÍ
FeZn	Hřebenáč ohýbaný malý ztužený 0,55 mm nelakovaný	HOMZ 400	bm	406,-	560.23,-	400	všechny druhy krytin COMAX
	Hřebenáč ohýbaný malý ztužený 0,50 mm PES LESK	HOMZ 400	bm	463,-	560.23,-	400	všechny druhy krytin COMAX
	Hřebenáč ohýbaný malý ztužený 0,50 mm PES MAT	HOMZ 400	bm	476,-	575.96,-	400	všechny druhy krytin COMAX
	Hřebenáč ohýbaný malý ztužený 0,50 mm PUR/PA	HOMZ 400	bm	549,-	664.29,-	400	všechny druhy krytin COMAX
Al	Hřebenáč ohýbaný malý ztužený 0,60 mm nelakovaný	HOMZ 400	bm	348,-	421.08,-	400	všechny druhy krytin COMAX
	Hřebenáč ohýbaný malý ztužený 0,60 mm PES LESK	HOMZ 400	bm	470,-	568.7,-	400	všechny druhy krytin COMAX
	Hřebenáč ohýbaný malý ztužený 0,60 mm PES MAT + stucco	HOMZ 400	bm	519,-	627.99,-	400	všechny druhy krytin COMAX
	Hřebenáč ohýbaný malý ztužený 0,70 mm (LESK, MAT, PVDF, PUR/PA)	HOMZ 400	bm	616,-	745.36,-	400	všechny druhy krytin COMAX

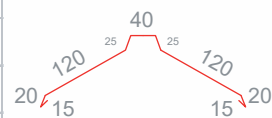

#### LEMOVÁNÍ ZDI, ZAKONČENÍ

FeZn	Zakončení pultové střešky 0,55 mm nelakovaný	ZPS 620	bm	494,-	597.74,-	620	všechny druhy krytin COMAX
	Zakončení pultové střešky 0,50 mm PES LESK	ZPS 620	bm	560,-	677.6,-	620	všechny druhy krytin COMAX
	Zakončení pultové střešky 0,50 mm PES MAT	ZPS 620	bm	573,-	693.33,-	620	všechny druhy krytin COMAX
	Zakončení pultové střešky 0,50 mm PUR/PA	ZPS 620	bm	661,-	799.81,-	620	všechny druhy krytin COMAX
Al	Zakončení pultové střešky 0,60 mm nelakovaný	ZPS 600	bm	421,-	509.41,-	600	všechny druhy krytin COMAX
	Zakončení pultové střešky 0,60 mm PES LESK	ZPS 600	bm	569,-	688.49,-	600	všechny druhy krytin COMAX
	Zakončení pultové střešky 0,60 mm PES MAT + stucco	ZPS 600	bm	628,-	759.88,-	600	všechny druhy krytin COMAX
	Zakončení pultové střešky 0,70 mm (LESK, MAT, PVDF, PUR/PA)	ZPS 600	bm	745,-	901.45,-	600	všechny druhy krytin COMAX
FeZn	Zakončení pultové střešky ke zdi 0,55 mm nelakovaný	ZPSZ 310	bm	250,-	302.5,-	310	všechny druhy krytin COMAX
	Zakončení pultové střešky ke zdi 0,50 mm PES LESK	ZPSZ 310	bm	281,-	340.01,-	310	všechny druhy krytin COMAX
	Zakončení pultové střešky ke zdi 0,50 mm PES MAT	ZPSZ 310	bm	287,-	347.27,-	310	všechny druhy krytin COMAX
	Zakončení pultové střešky ke zdi 0,50 mm PUR/PA	ZPSZ 310	bm	331,-	400.51,-	310	všechny druhy krytin COMAX
Al	Zakončení pultové střešky ke zdi 0,60 mm nelakovaný	ZPSZ 310	bm	213,-	257.73,-	310	všechny druhy krytin COMAX
	Zakončení pultové střešky ke zdi 0,60 mm PES LESK	ZPSZ 310	bm	285,-	344.85,-	310	všechny druhy krytin COMAX
	Zakončení pultové střešky ke zdi 0,60 mm PES MAT + stucco	ZPSZ 310	bm	315,-	381.15,-	310	všechny druhy krytin COMAX
	Zakončení pultové střešky ke zdi 0,70 mm (LESK, MAT, PVDF, PUR/PA)	ZPSZ 310	bm	377,-	456.17,-	310	všechny druhy krytin COMAX
FeZn	Lemování ke zdi vrchní 0,55 mm nelakovaný	LZV 250	bm	225,-	272.25,-	250	všechny druhy krytin COMAX
	Lemování ke zdi vrchní 0,50 mm PES LESK	LZV 250	bm	254,-	307.34,-	250	všechny druhy krytin COMAX
	Lemování ke zdi vrchní 0,50 mm PES MAT	LZV 250	bm	259,-	313.39,-	250	všechny druhy krytin COMAX
	Lemování ke zdi vrchní 0,50 mm PUR/PA	LZV 250	bm	298,-	360.58,-	250	všechny druhy krytin COMAX
Al	Lemování ke zdi vrchní 0,60 mm nelakovaný	LZV 250	bm	189,-	228.69,-	250	všechny druhy krytin COMAX
	Lemování ke zdi vrchní 0,60 mm PES LESK	LZV 250	bm	257,-	310.97,-	250	všechny druhy krytin COMAX
	Lemování ke zdi vrchní 0,60 mm PES MAT + stucco	LZV 250	bm	284,-	343.64,-	250	všechny druhy krytin COMAX
	Lemování ke zdi vrchní 0,70 mm (LESK, MAT, PVDF, PUR/PA)	LZV 250	bm	341,-	412.61,-	250	všechny druhy krytin COMAX
FeZn	Lemování ke zdi podélné KLIK 0,50 mm PES LESK	LZPK40 250	bm	254,-	307.34,-	250	KLIK 25, KLIK 31
	Lemování ke zdi podélné KLIK 0,50 mm PES MAT	LZPK40 250	bm	259,-	313.39,-	250	KLIK 25, KLIK 31
	Lemování ke zdi podélné KLIK 0,50 mm PUR/PA	LZPK40 250	bm	298,-	360.58,-	250	KLIK 25, KLIK 31
Al	Lemování ke zdi podélné KLIK 0,60 mm PES MAT + stucco	LZPK40 250	bm	284,-	343.64,-	250	KLIK 25, KLIK 31
	Lemování ke zdi podélné KLIK 0,70 mm (LESK, MAT, PVDF, PUR/PA)	LZPK40 250	bm	341,-	412.61,-	250	KLIK 25, KLIK 31
FeZn	Lemování ke zdi podélné KLIK 0,50 mm PES LESK	LZPK60 230	bm	254,-	307.34,-	230	KLIK 25, KLIK 31
	Lemování ke zdi podélné KLIK 0,50 mm PES MAT	LZPK60 230	bm	259,-	313.39,-	230	KLIK 25, KLIK 31
	Lemování ke zdi podélné KLIK 0,50 mm PUR/PA	LZPK60 230	bm	295,-	356.95,-	230	KLIK 25, KLIK 31
Al	Lemování ke zdi podélné KLIK 0,60 mm PES MAT + stucco	LZPK60 230	bm	284,-	343.64,-	230	KLIK 25, KLIK 31
	Lemování ke zdi podélné KLIK 0,70 mm (LESK, MAT, PVDF, PUR/PA)	LZPK60 230	bm	341,-	412.61,-	230	KLIK 25, KLIK 31
FeZn	Lemování ke zdi podélné 0,55 mm nelakovaný	LZP 250	bm	225,-	272.25,-	250	všechny druhy krytin COMAX
	Lemování ke zdi podélné 0,50 mm PES LESK	LZP 250	bm	254,-	307.34,-	250	všechny druhy krytin COMAX
	Lemování ke zdi podélné 0,50 mm PES MAT	LZP 250	bm	259,-	313.39,-	250	všechny druhy krytin COMAX
	Lemování ke zdi podélné 0,50 mm PUR/PA	LZP 250	bm	295,-	356.95,-	250	všechny druhy krytin COMAX

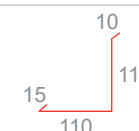
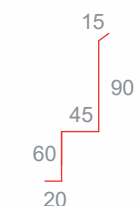
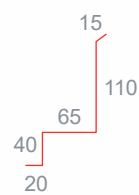
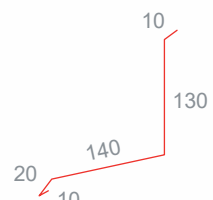
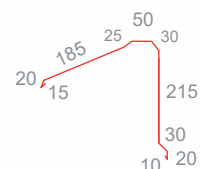

MATERIÁL	POPIS	KÓD	MJ	CENA v Kč (bez DPH)	CENA v Kč (s DPH)	R.Š. (mm)	POUŽITÍ
Al	Lemování ke zdi podélné 0,60 mm nelakovaný	LZP 250	bm	189,-	228.69,-	250	všechny druhy krytin COMAX
	Lemování ke zdi podélné 0,60 mm PES LESK	LZP 250	bm	257,-	310.97,-	250	všechny druhy krytin COMAX
	Lemování ke zdi podélné 0,60 mm PES MAT + stucco	LZP 250	bm	284,-	343.64,-	250	všechny druhy krytin COMAX
	Lemování ke zdi podélné 0,70 mm (LESK, MAT, PVDF, PUR/PA)	LZP 250	bm	341,-	412.61,-	250	všechny druhy krytin COMAX
FeZn	Krycí lišta ke zdi 0,55 mm nelakovaný	KL 125	bm	114,-	137.94,-	125	všechny druhy krytin COMAX
	Krycí lišta ke zdi 0,50 mm PES LESK	KL 125	bm	129,-	156.09,-	125	všechny druhy krytin COMAX
	Krycí lišta ke zdi 0,50 mm PES MAT	KL 125	bm	131,-	158.51,-	125	všechny druhy krytin COMAX
	Krycí lišta ke zdi 0,50 mm PUR/PA	KL 125	bm	149,-	180.29,-	125	všechny druhy krytin COMAX
Al	Krycí lišta ke zdi 0,60 mm nelakovaný	KL 125	bm	98,-	118.58,-	125	všechny druhy krytin COMAX
	Krycí lišta ke zdi 0,60 mm PES LESK	KL 125	bm	132,-	159.72,-	125	všechny druhy krytin COMAX
	Krycí lišta ke zdi 0,60 mm PES MAT + stucco	KL 125	bm	143,-	173.03,-	125	všechny druhy krytin COMAX
	Krycí lišta ke zdi 0,70 mm (LESK, MAT, PVDF, PUR/PA)	KL 125	bm	166,-	200.86,-	125	všechny druhy krytin COMAX
FeZn	Lišta nad stojatou drážku KLIK 25 0,50 mm PES LESK	LSD 30	bm	75,-	90.75,-	90	KLIK 25, KLIK 31
	Lišta nad stojatou drážku KLIK 25 0,50 mm PES MAT	LSD 30	bm	78,-	94.38,-	90	KLIK 25, KLIK 31
	Lišta nad stojatou drážku KLIK 25 0,50 mm PUR/PA	LSD 30	bm	89,-	107.69,-	90	KLIK 25, KLIK 31
Al	Lišta nad stojatou drážku KLIK25 0,60 mm PES MAT + stucco	LSD 30	bm	84,-	101.64,-	90	KLIK 25, KLIK 31
	Lišta nad stojatou drážku KLIK 25 0,70 mm (LESK, MAT, PVDF, PUR/PA)	LSD 30	bm	101,-	122.21,-	90	KLIK 25, KLIK 31

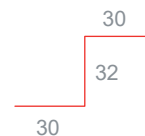
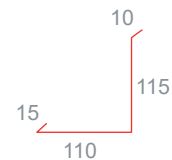

#### ŠTĚTOVÉ LEMOVÁNÍ

FeZn	Štítové lemování spodní 0,55 mm nelakovaný	ŠLS 310	bm	255,-	308.55,-	310	Taška, Trapéz, vlnka
	Štítové lemování spodní 0,50 mm PES LESK	ŠLS 310	bm	289,-	349.69,-	310	Taška, Trapéz, vlnka
	Štítové lemování spodní 0,50 mm PES MAT	ŠLS 310	bm	300,-	363,-	310	Taška, Trapéz, vlnka
	Štítové lemování spodní 0,50 mm PUR/PA	ŠLS 310	bm	342,-	413.82,-	310	Taška, Trapéz, vlnka
Al	Štítové lemování spodní 0,60 mm nelakovaný	ŠLS 300	bm	220,-	266.2,-	300	Taška, Trapéz, vlnka
	Štítové lemování spodní 0,60 mm PES LESK	ŠLS 300	bm	294,-	355.74,-	300	Taška, Trapéz, vlnka
	Štítové lemování spodní 0,60 mm PES MAT + stucco	ŠLS 300	bm	342,-	392.04,-	300	Taška, Trapéz, vlnka
FeZn	Štítové lemování vrchní 0,50 mm PES LESK	ŠLV90 310	bm	281,-	340.01,-	310	Taška
	Štítové lemování vrchní 0,50 mm PES MAT	ŠLV90 310	bm	289,-	349.69,-	310	Taška
	Štítové lemování vrchní 0,50 mm PUR/PA	ŠLV90 310	bm	331,-	400.51,-	310	Taška
Al	Štítové lemování vrchní 0,60 PES MAT + stucco	ŠLV90 310	bm	315,-	381.15,-	310	Taška
	Štítové lemování vrchní 0,70 mm PES MAT	ŠLV90 310	bm	374,-	452.54,-	310	Taška
FeZn	Štítové lemování vrchní - podkladní 0,55 mm nelakovaný	ŠLVP40 175	bm	206,-	232.32,-	175	Taška, Alukryt, Trapéz, vlnka
	Štítové lemování vrchní - podkladní 0,50 mm PES LESK	ŠLVP40 175	bm	234,-	283.14,-	175	Taška, Alukryt, Trapéz, vlnka
	Štítové lemování vrchní - podkladní 0,50 mm PES MAT	ŠLVP40 175	bm	240,-	290.4,-	175	Taška, Alukryt, Trapéz, vlnka
	Štítové lemování vrchní - podkladní 0,50 mm PUR/PA	ŠLVP40 175	bm	275,-	332.75,-	175	Taška, Alukryt, Trapéz, vlnka
Al	Štítové lemování vrchní - podkladní 0,60 mm nelakovaný	ŠLVP40 175	bm	177,-	214.17,-	175	Taška, Alukryt, Trapéz, vlnka
	Štítové lemování vrchní - podkladní 0,60 mm PES LESK	ŠLVP40 175	bm	239,-	289.19,-	175	Taška, Alukryt, Trapéz, vlnka
	Štítové lemování vrchní - podkladní 0,60 mm PES MAT + stucco	ŠLVP40 175	bm	265,-	320.65,-	175	Taška, Alukryt, Trapéz, vlnka
	Štítové lemování vrchní - podkladní 0,70 mm PES MAT	ŠLVP40 175	bm	313,-	378.73,-	175	Taška, Alukryt, Trapéz, vlnka

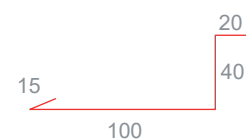
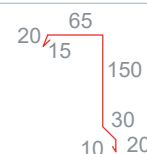
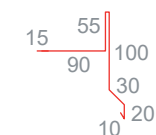
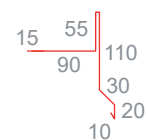

MATERIÁL	POPIS	KÓD	MJ	CENA v Kč (bez DPH)	CENA v Kč (s DPH)	R.Š. (mm)	POUŽITÍ
FeZn	Štítové lemování vrchní - podkladní 0,55 mm nelakovaný	ŠLVP60 175	bm	206,-	249.26,-	175	Taška, Alukryt, Trapéz, vlnka
	Štítové lemování vrchní - podkladní 0,50 mm PES LESK	ŠLVP60 175	bm	234,-	283.14,-	175	Taška, Alukryt, Trapéz, vlnka
	Štítové lemování vrchní - podkladní 0,50 mm PES MAT	ŠLVP60 175	bm	240,-	290.4,-	175	Taška, Alukryt, Trapéz, vlnka
	Štítové lemování vrchní - podkladní 0,50 mm PUR/PA	ŠLVP60 175	bm	275,-	332.75,-	175	Taška, Alukryt, Trapéz, vlnka
Al	Štítové lemování vrchní - podkladní 0,60 mm nelakovaný	ŠLVP60 175	bm	177,-	214.17,-	175	Taška, Alukryt, Trapéz, vlnka
	Štítové lemování vrchní - podkladní 0,60 mm PES LESK	ŠLVP60 175	bm	239,-	289.19,-	175	Taška, Alukryt, Trapéz, vlnka
	Štítové lemování vrchní - podkladní 0,60 PES MAT + stucco	ŠLVP60 175	bm	265,-	320.65,-	175	Taška, Alukryt, Trapéz, vlnka
	Štítové lemování vrchní - podkladní 0,70 mm PES MAT	ŠLVP60 175	bm	313,-	378.73,-	175	Taška, Alukryt, Trapéz, vlnka
FeZn	Štítové lemování vrchní 0,55 mm nelakovaný	ŠLV40 300	bm	255,-	308.55,-	300	Alukryt, Trapéz, vlnka
	Štítové lemování vrchní 0,50 mm PES LESK	ŠLV40 300	bm	281,-	340.01,-	300	Alukryt, Trapéz, vlnka
	Štítové lemování vrchní 0,50 mm PES MAT	ŠLV40 300	bm	289	349.69,-	300	Alukryt, Trapéz, vlnka
	Štítové lemování vrchní 0,50 mm PUR/PA	ŠLV40 300	bm	331,-	400.51,-	300	Alukryt, Trapéz, vlnka
Al	Štítové lemování vrchní 0,60 mm nelakovaný	ŠLV40 300	bm	220,-	266.2,-	300	Alukryt, Trapéz, vlnka
	Štítové lemování vrchní 0,60 mm PES LESK	ŠLV40 300	bm	294,-	355.74,-	300	Alukryt, Trapéz, vlnka
	Štítové lemování vrchní 0,60 mm PES MAT + stucco	ŠLV40 300	bm	315,-	381.15,-	300	Alukryt, Trapéz, vlnka
	Štítové lemování vrchní 0,70 mm (LESK, MAT, PVDF, PUR/PA)	ŠLV40 300	bm	374,-	452.54,-	300	Alukryt, Trapéz, vlnka
FeZn	Štítové lemování vrchní 0,55 mm nelakovaný	ŠLV60 300	bm	255,-	308.55,-	300	Alukryt, Trapéz, vlnka
	Štítové lemování vrchní 0,50 mm PES LESK	ŠLV60 300	bm	281,-	340.01,-	300	Alukryt, Trapéz, vlnka
	Štítové lemování vrchní 0,50 mm PES MAT	ŠLV60 300	bm	289,-	349.69,-	300	Alukryt, Trapéz, vlnka
	Štítové lemování vrchní 0,50 mm PUR/PA	ŠLV60 300	bm	331,-	400.51,-	300	Alukryt, Trapéz, vlnka
Al	Štítové lemování vrchní 0,60 mm nelakovaný	ŠLV60 300	bm	220,-	266.2,-	300	Alukryt, Trapéz, vlnka
	Štítové lemování vrchní 0,60 mm PES LESK	ŠLV60 300	bm	294,-	355.74,-	300	Alukryt, Trapéz, vlnka
	Štítové lemování vrchní 0,60 mm PES MAT + stucco	ŠLV60 300	bm	315,-	381.15,-	300	Alukryt, Trapéz, vlnka
	Štítové lemování vrchní 0,70 mm (LESK, MAT, PVDF, PUR/PA)	ŠLV60 300	bm	374,-	452.54,-	300	Alukryt, Trapéz, vlnka
FeZn	Štítové lemování vrchní KLIK 0,50 mm PES LESK	ŠLVK40 300	bm	281,-	340.01,-	300	KLIK 25, KLIK 31
	Štítové lemování vrchní KLIK 0,50 mm PES MAT	ŠLVK40 300	bm	289,-	349.69,-	300	KLIK 25, KLIK 31
	Štítové lemování vrchní KLIK 0,50 mm PUR/PA	ŠLVK40 300	bm	331,-	400.51,-	300	KLIK 25, KLIK 31
Al	Štítové lemování vrchní KLIK 0,60 mm PES MAT + stucco	ŠLVK40 300	bm	315,-	381.15,-	300	KLIK 25, KLIK 31
	Štítové lemování vrchní KLIK 0,70 mm (LESK, MAT, PVDF, PUR/PA)	ŠLVK40 300	bm	274,-	452.54,-	300	KLIK 25, KLIK 31
FeZn	Štítové lemování vrchní KLIK 0,50 mm PES LESK	ŠLVK60 320	bm	281,-	340.01,-	320	KLIK 25, KLIK 31
	Štítové lemování vrchní KLIK 0,50 mm PES MAT	ŠLVK60 320	bm	289,-	349.69,-	320	KLIK 25, KLIK 31
	Štítové lemování vrchní KLIK 0,50 mm PUR/PA	ŠLVK60 320	bm	331,-	400.51,-	320	KLIK 25, KLIK 31
Al	Štítové lemování vrchní KLIK 0,60 mm PES MAT + stucco	ŠLVK60 320	bm	315,-	381.15,-	320	KLIK 25, KLIK 31
	Štítové lemování vrchní KLIK 0,70 mm (LESK, MAT, PVDF, PUR/PA)	ŠLVK60 320	bm	374	452.54,-	320	KLIK 25, KLIK 31
FeZn	Štítové lemování ploché 0,50 mm PES LESK	ŠLP 250	bm	254,-	307.34,-	250	KLIK, Falc, Alukryt, BoCo
	Štítové lemování ploché 0,50 mm PES MAT	ŠLP 250	bm	259,-	313.39,-	250	KLIK, Falc, Alukryt, BoCo
	Štítové lemování ploché 0,50 mm PUR/PA	ŠLP 250	bm	298,-	360.58,-	250	KLIK, Falc, Alukryt, BoCo
Al	Štítové lemování ploché 0,60 mm nelakovaný	ŠLP 250	bm	189,-	228.69,-	250	KLIK, Falc, Alukryt, BoCo
	Štítové lemování ploché 0,60 mm PES LESK	ŠLP 250	bm	257,-	310.97,-	250	KLIK, Falc, Alukryt, BoCo
	Štítové lemování ploché 0,60 mm PES MAT + stucco	ŠLP 250	bm	284,-	343.64,-	250	KLIK, Falc, Alukryt, BoCo
	Štítové lemování ploché 0,70 mm (LESK, MAT, PVDF, PUR/PA)	ŠLP 250	bm	341,-	412.61,-	250	KLIK, Falc, Alukryt, BoCo

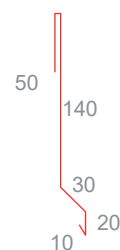
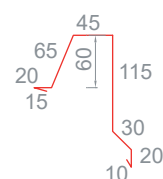
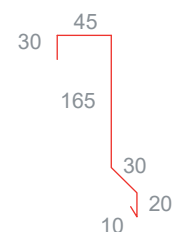
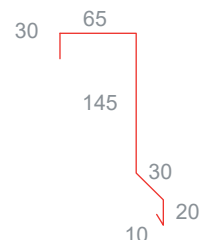
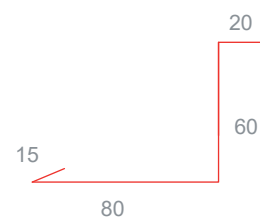

MATERIÁL	POPIS	KÓD	MJ	CENA v Kč (bez DPH)	CENA v Kč (s DPH)	R.Š. (mm)	POUŽITÍ
<b>ÚŽLABÍ</b>							
FeZn	Úžlabí se stojatou drážkou 0,55 mm nelakovaný	ÚSD 620	bm	531,-	642.51,-	620	všechny druhy krytin COMAX
	Úžlabí se stojatou drážkou 0,50 mm PES LESK	ÚSD 620	bm	598,-	723.58,-	620	všechny druhy krytin COMAX
	Úžlabí se stojatou drážkou 0,50 mm PES MAT	ÚSD 620	bm	614,-	742.94,-	620	všechny druhy krytin COMAX
	Úžlabí se stojatou drážkou 0,50 mm PUR/PA	ÚSD 620	bm	700,-	847,-	620	všechny druhy krytin COMAX
Al	Úžlabí se stojatou drážkou 0,60 mm nelakovaný	ÚSD 600	bm	453,-	548.13,-	600	všechny druhy krytin COMAX
	Úžlabí se stojatou drážkou 0,60 mm PES LESK	ÚSD 600	bm	607,-	734.47,-	600	všechny druhy krytin COMAX
	Úžlabí se stojatou drážkou 0,60 mm PES MAT + stucco	ÚSD 600	bm	668,-	808.28,-	600	všechny druhy krytin COMAX
	Úžlabí se stojatou drážkou 0,70 mm PES (LESK, MAT, PVDF, PUR/PA)	ÚSD 600	bm	791,-	957.11,-	600	všechny druhy krytin COMAX
FeZn	Úžlabí zatahovací 0,55 mm nelakovaný	ÚZ 750	bm	568,-	687.28,-	750	všechny druhy krytin COMAX
	Úžlabí zatahovací 0,50 mm PES LESK	ÚZ 750	bm	629,-	761.09,-	750	všechny druhy krytin COMAX
	Úžlabí zatahovací 0,50 mm PES MAT	ÚZ 750	bm	642,-	776.82,-	750	všechny druhy krytin COMAX
	Úžlabí zatahovací 0,50 mm PUR/PA	ÚZ 750	bm	731,-	884.51,-	750	všechny druhy krytin COMAX
Al	Úžlabí zatahovací 0,60 mm nelakovaný	ÚZ 750	bm	483,-	584.43,-	750	všechny druhy krytin COMAX
	Úžlabí zatahovací 0,60 mm PES LESK	ÚZ 750	bm	633,-	765.93,-	750	všechny druhy krytin COMAX
	Úžlabí zatahovací 0,60 mm PES MAT + stucco	ÚZ 750	bm	694,-	839.74,-	750	všechny druhy krytin COMAX
	Úžlabí zatahovací 0,70 mm PES (LESK, MAT, PVDF, PUR/PA)	ÚZ 750	bm	815,-	986.15,-	750	všechny druhy krytin COMAX

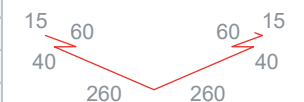

<b>PŘECHODOVÉ LIŠTY</b>							
FeZn	Přechodová lišta pultová 0,55 mm nelakovaný	PLP 620	bm	494,-	597.74,-	620	všechny druhy krytin COMAX
	Přechodová lišta pultová 0,50 mm PES LESK	PLP 620	bm	568,-	687.28,-	620	všechny druhy krytin COMAX
	Přechodová lišta pultová 0,50 mm PES MAT	PLP 620	bm	583,-	705.43,-	620	všechny druhy krytin COMAX
	Přechodová lišta pultová 0,50 mm PUR/PA	PLP 620	bm	672,-	813.12,-	620	všechny druhy krytin COMAX
Al	Přechodová lišta pultová 0,60 mm nelakovaný	PLP 600	bm	426,-	515.46,-	600	všechny druhy krytin COMAX
	Přechodová lišta pultová 0,60 mm PES LESK	PLP 600	bm	582,-	704.22,-	600	všechny druhy krytin COMAX
	Přechodová lišta pultová 0,60 mm PES MAT + stucco	PLP 600	bm	641,-	775.61,-	600	všechny druhy krytin COMAX
	Přechodová lišta pultová 0,70 mm PES (LESK, MAT, PVDF, PUR/PA)	PLP 600	bm	763,-	923.23,-	600	všechny druhy krytin COMAX
FeZn	Přechodová lišta mansarda 0,55 mm nelakovaný	PLM 416	bm	421,-	504.41,-	416	všechny druhy krytin COMAX
	Přechodová lišta mansarda 0,50 mm PES LESK	PLM 416	bm	489,-	591.69,-	416	všechny druhy krytin COMAX
	Přechodová lišta mansarda 0,50 mm PES MAT	PLM 416	bm	502,-	607.42,-	416	všechny druhy krytin COMAX
	Přechodová lišta mansarda 0,50 mm PUR/PA	PLM 416	bm	578,-	699.39,-	416	všechny druhy krytin COMAX
Al	Přechodová lišta mansarda 0,60 mm nelakovaný	PLM 495	bm	361,-	436.81,-	495	všechny druhy krytin COMAX
	Přechodová lišta mansarda 0,60 mm PES LESK	PLM 495	bm	498,-	602.58,-	495	všechny druhy krytin COMAX
	Přechodová lišta mansarda 0,60mm PES MAT + stucco	PLM 495	bm	550,-	665.5,-	495	všechny druhy krytin COMAX
	Přechodová lišta mansarda 0,70 mm PES (LESK, MAT, PVDF, PUR/PA)	PLM 495	bm	653,-	790.13,-	495	všechny druhy krytin COMAX



<b>DOPLŇKOVÉ LIŠTY A LEMOVÁNÍ</b>							
FeZn	Lišta pro napojení KLIK 0,50 mm PES LESK	LNK 90	bm	52,-	62.92,-	90	KLIK 25, KLIK 31
	Lišta pro napojení KLIK 0,50 mm PES MAT	LNK 90	bm	52,-	62.92,-	90	KLIK 25, KLIK 31
	Lišta pro napojení KLIK 0,50 mm PUR/PA	LNK 90	bm	52,-	62.92,-	90	KLIK 25, KLIK 31
Al	Lišta pro napojení KLIK 0,60 mm PES MAT + stucco	LNK 90	bm	69,-	83.49,-	90	KLIK 25, KLIK 31
	Lišta pro napojení KLIK 0,70 mm (LESK, MAT, PVDF, PUR/PA)	LNK 90	bm	69,-	83.49,-	90	KLIK 25, KLIK 31
FeZn	Rozdělovací lišta 0,55 mm nelakovaný	RL 250	bm	255,-	308.55,-	250	všechny druhy krytin COMAX
	Rozdělovací lišta 0,50 mm PES LESK	RL 250	bm	281,-	340.01,-	250	všechny druhy krytin COMAX
	Rozdělovací lišta 0,50 mm PES MAT	RL 250	bm	289,-	349.69,-	250	všechny druhy krytin COMAX
	Rozdělovací lišta 0,50 mm PUR/PA	RL 250	bm	331,-	400.51,-	250	všechny druhy krytin COMAX
Al	Rozdělovací lišta 0,60 mm nelakovaný	RL 250	bm	220,-	266.2,-	250	všechny druhy krytin COMAX
	Rozdělovací lišta 0,60 mm PES LESK	RL 250	bm	294,-	355.74,-	250	všechny druhy krytin COMAX
	Rozdělovací lišta 0,60 mm PES MAT + stucco	RL 250	bm	315,-	381.15,-	250	všechny druhy krytin COMAX
	Rozdělovací lišta 0,70 mm PES (LESK, MAT, PVDF, PUR/PA)	RL 250	bm	374,-	452.54,-	250	všechny druhy krytin COMAX

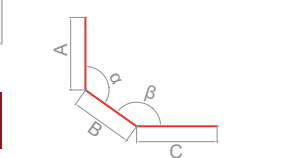
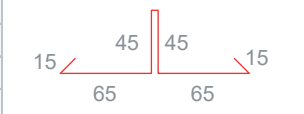

**OHÝBÁNÍ NA ZAKÁZKU DLE PŘÁNÍ ZÁKAZNÍKA DO 6 m; MATERIÁL HLINÍK DO 2 mm, OCEĽ DO 1 mm**

# OKAPOVÝ SYSTÉM

## Přírodní, tl. plechu 0,60 mm

POPIS	MJ	CENA v Kč (bez DPH)	CENA v Kč (s DPH)
 Žlab 250/2 m	bm	108,-	130.68,-
Žlab 250/3 m	bm	108,-	130.68,-
Žlab 250/4 m	bm	108,-	130.68,-
Žlab 330/2 m	bm	124,-	150.04,-
Žlab 330/3 m	bm	124,-	150.04,-
Žlab 330/4 m	bm	124,-	150.04,-

POPIS	MJ	CENA v Kč (bez DPH)	CENA v Kč (s DPH)
 Svod 80/1 m	ks	108,-	130.68,-
Svod 80/3 m	bm	108,-	130.68,-
Svod 80/4 m	bm	108,-	130.68,-
Svod 100/1 m	bm	124,-	150.04,-
Svod 100/3 m	bm	124,-	150.04,-
Svod 100/4 m	bm	124,-	150.04,-



Roh 250 lisovaný	ks	301,-	364.21,-
Roh 330 lisovaný	ks	311,-	376.31,-



Odbočka svodu boční 72° 80/80	ks	330,-	399.30,-
Odbočka svodu boční 72° 100/80	ks	330,-	399.30,-
Odbočka svodu boční 72° 100/100	ks	330,-	399.30,-



Kout 250 lisovaný	ks	303,-	364.21,-
Kout 330 lisovaný	ks	311,-	376.31,-



Odvaděč vody 80 výklopný	ks	350,-	423.50,-
Odvaděč vody 100 výklopný	ks	383,-	463.43,-



Žlabové čelo 250	ks	32,-	38.72,-
Žlabové čelo 330	ks	32,-	38.72,-
Žlabové čelo 250 s těsněním	ks	60,-	72.60,-
Žlabové čelo 330 s těsněním	ks	74,-	89.54,-



Objímka svodu 80 šroubovací M10	ks	54,-	65.34,-
Objímka svodu 100 šroubovací M10	ks	54,-	65.34,-



Spojka žlabu 250	ks	125,-	151.25,-
Spojka žlabu 333	ks	125,-	151.25,-

Držák na zeď s M10	ks	63,-	76.23,-
--------------------	----	------	---------



Hák 250	ks	60,-	72.60,-
Hák 330	ks	81,-	98.01,-



Ochrana okapů Gutter Stark L= 2 m - pro žlab 330	bm	543,-	657.03,-
-----------------------------------------------------	----	-------	----------



Kotlík oválný 250/80	ks	173,-	209.33,-
Kotlík oválný 330/100	ks	195,-	235.95,-



Lapač listí 75-80	ks	92,-	111.32,-
Lapač listí 87-100	ks	96,-	116.16,-



Koleno 72°/80	ks	153,-	185.13,-
Koleno 72°/100	ks	175,-	211.75,-



Koleno soklové 80	ks	212,-	256.52,-
Koleno soklové 100	ks	215,-	260.15,-



Koleno 72°/80 výtokové	ks	204,-	246.84,-
Koleno 72°/100 výtokové	ks	217,-	262.57,-





# OKAPOVÝ SYSTÉM

## Lakovaný, tl. plechu 0,60 mm



POPIS	MJ	CENA v Kč (bez DPH)	CENA v Kč (s DPH)
Žlab 250/4 m	bm	149,-	180.29,-
Žlab 250/6 m	bm	149,-	180.29,-
Žlab 333/4 m	bm	192,-	232.32,-
Žlab 333/6 m	bm	192,-	232.32,-

Roh 250	ks	454,-	549.34,-
Roh 333	ks	462,-	559.02,-



Kout 250	ks	454,-	549.34,-
Kout 333	ks	462,-	559.02,-



Žlabové čelo 250	ks	60,-	72.60,-
Žlabové čelo 333	ks	63,-	76.23,-
Žlabové čelo 250 s těsněním	ks	110,-	133.10,-
Žlabové čelo 333 s těsněním	ks	124,-	153.67,-



Žlabová spojka 250	ks	173,-	209.33,-
Žlabová spojka 333	ks	179,-	216.59,-



Hák 250	ks	104,-	125.84,-
Hák 333	ks	119,-	143.99,-



Kotlík oválný 250/80	ks	272,-	329.12,-
Kotlík oválný 333/100	ks	283,-	342.43,-



Lapač listí 75-80	ks	181,-	219.01,-
Lapač listí 87-100	ks	193,-	233.53,-



Koleno 72°/80	ks	261,-	315.81,-
Koleno 72°/100	ks	278,-	336.38,-



POPIS	MJ	CENA v Kč (bez DPH)	CENA v Kč (s DPH)
Koleno soklové 80	ks	443,-	536.03,-
Koleno soklové 100	ks	455,-	550.55,-

Koleno 72°/80 výtokové	ks	224,-	271.04,-
Koleno 72°/100 výtokové	ks	236,-	285.56,-



Svod 80/1 m	bm	185,-	223.85,-
Svod 80/3 m	bm	185,-	223.85,-
Svod 80/4 m	bm	185,-	223.85,-
Svod 100/1 m	bm	214,-	258.94,-
Svod 100/3 m	bm	214,-	258.94,-
Svod 100/4 m	bm	214,-	258.94,-



Odbočka svodu boční 72° 80/80	ks	648,-	784.08,-
Odbočka svodu boční 72° 100/80	ks	675,-	816.75,-
Odbočka svodu boční 72° 100/100	ks	675,-	816.75,-



Odvaděč vody 80 výklopný	ks	632,-	764.72,-
Odvaděč vody 100 výklopný	ks	699,-	845.79,-



Odvaděč vody 100 samočinný s hadicí	ks	2 830,-	3 424.30,-
-------------------------------------	----	---------	------------

Objímka svodu 80 šroubovací M10	ks	99,-	119.79,-
Objímka svodu 100 šroubovací M10	ks	99,-	119.79,-



Držák na zeď	ks	119,-	143.99,-
--------------	----	-------	----------

Narážecí trn 200 pro M10	ks		
Šroub objímky pro M10	ks		



### SKLADOVÉ ODSTÍNY

FeZn 0,6 Robust

přirodní 7016 8017 3009 7037

### ODSTÍNY NA OBJEDNÁVKU

6005 8004 8019K 9002 9005 9006

### Z TOHO PŘÍPLATKOVÉ ODSTÍNY + 20%

6005 7037 9002 9006

Přednosti:

MATERIÁL: ZINEK-MAGNESIUM

POVRCHOVÁ ÚPRAVA: ROBUST  
(strukturovaná tvrdá povrchová úprava)

= DELŠÍ ŽIVOTNOST

# Tabule a svitky

## Lakovaný pozink:

POPIS	CENA v Kč/Kg (bez DPH)	CENA v Kč/Kg (s DPH)			Cena tabule (bez DPH)	Cena tabule (s DPH)
<b>Oboustranně lakovaný pozink s ochrannou folií</b>						
0,50 x 1250 mm PES 25 µm LESK + folie	106,-	128.26,-			* 1022,-	1236.62,-
0,55 x 1250 mm PES 25 µm LESK + folie	105,-	127.05,-			* 1097,-	1327.37,-
<b>Jednostranně lakovaný pozink</b>						
0,60 x 1250 mm PES 25 µm LESK + folie	101,-	122.21,-			x	x
0,50 x 1250 mm PES 35 µm texturní MAT	101,-	122.21,-			x	x
0,50 x 1250 mm PURPA 55 µm	128,-	154.88,-			x	x

\* standardní rozměr tabulí 1250 x 2000 mm

**ČSN 73 3610**  
Oboustranné lakování  
25 / 25 µm

### SKLADOVÉ ODSŤÍNY

TL. 0,5 mm	3009	3009K	3011	5010		7016		8004	8017	8019K	9002	9005	9006	9010	
TL. 0,55 mm	3009	3009K			6005	6020	7001	7016	7037	8004	8017	8019K	9005	9006	9010
TL. 0,6 mm	1015	3000	3009		5010	6011		7016	7035	7040		9002	9006	9007	9010
TL. 0,5 mm TEXT	3009						7016					8004	8017		9005

### DESIGN DEKOR

POPIS	CENA v Kč/Kg (bez DPH)	CENA v Kč/Kg (s DPH)	CENA v Kč/m <sup>2</sup> (bez DPH)	CENA v Kč/m <sup>2</sup> (s DPH)
0,55 x 1250 mm Golden Oak 3D (zlatý dub)	137,-	165.77,-	592,-	716.32,-
0,55 x 1250 mm Dark Oak 3D (tmavý dub)	137,-	165.77,-	592,-	716.32,-
0,55 x 1000 mm PET brick effect (cihla)	137,-	165.77,-	592	716.32,-

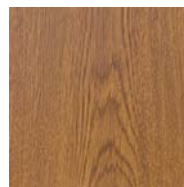

GOLDEN OAK

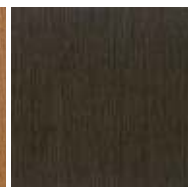

DARK OAK



BRICK

## Poplastované plechy pro ploché střechy

Tabule se používá pro výrobu profilů z laminovaného plechu, které slouží jako kotvící a dokončovací prvky hydroizolačních střešních systémů na bázi PVC a pro výrobu dalších klempířských prvků.

POPIS	CENA v Kč/ks (bez DPH)	CENA v Kč/ks (s DPH)	Dostupné odstíny
0,60 x 1000 x 2000 mm	1390,-	1681.90,-	7001, 7012, 7016, 7037, 7040, 7047

## Lakovaný hliník - RUB V BARVĚ LÍCU:

POPIS	CENA v Kč/Kg (bez DPH)	CENA v Kč/Kg (s DPH)			Cena tabule (bez DPH)	Cena tabule (s DPH)
0,60 x 1000 mm PES 25 µm LESK	260,-	314.6,-			* 857,-	1036.97,-
0,60 x 1000 mm PES 25 µm LESK + folie	269,-	325.49,-			* 883,-	1068.43,-
0,80 x 1000 mm PES 25 µm LESK + folie	261,-	315.81,-			* 1150,-	1391.50,-
0,80 x 1250 mm PES 25 µm LESK + folie	261,-	315.81,-			x	x
1,00 x 1000 mm PES 25 µm LESK + folie	260,-	314.60,-			* 1430,-	1730.30,-
1,20 x 1250 mm PES 25 µm LESK + folie	256,-	309.76,-			x	x
0,60 x 1250 mm PES text. 30 µm MAT + E (COMAX Taška)	380,-	459.80,-			x	x

\* standardní rozměr tabulí 1000 x 2000 mm

### SKLADOVÉ ODSŤÍNY

TL. 0,6 mm	3009	3011	3016	7016		8004	8011	8017	8019K	9005	9006	9010	
TL. 0,8 mm				7016	7037			8017		9005	9006	9007	9010
TL. 1 mm												9010	
TL. 1,2 mm												9010	
TL. 0,6 mm TEXT	3009*	3011		7016		8004		8017		9005			

\* na poptávku

## DĚROVANÝ PLECH

pro výrobu atypických odvětrání střech

- Slitina Al - ENAW 3005 (ve svitku 0,70 x 1 000 mm)
- Oboustranné lakováno 25/25 µm
- Děrování přesazené RV 5/8

NOVINKA

POPIS	CENA v Kč/kg (bez DPH)	CENA v Kč/kg (s DPH)
Al 0,70 x 1000 mm PES 7016/8017 Děrovaný plech RV 5/8 (1,23 kg/m <sup>2</sup> )	581,-	703.01,-
Al 0,70 x 1000 mm PES 3009/8004 Děrovaný plech RV 5/8 (1,23 kg/m <sup>2</sup> )	581,-	703.01,-
POPIS	CENA v Kč/bm (bez DPH)	CENA v Kč/bm (s DPH)
Ochranný pás proti ptákům COMAX 100 Al 7016/8017 (20 BM/role)	130,-	157.3,-
Ochranný pás proti ptákům COMAX 100 Al 3009/8004 (20 BM/role)	Na poptávku	-

## Maximální ochrana s folií z obou stran

### NOVINKA

Oboustranné lakování 25/25 µm + oboustranné foliování pro maximální ochranu při výrobě klempířských prvků.

POPIS	CENA v Kč/kg (bez DPH)	CENA v Kč/kg (s DPH)
Al 0,70 x 1000 (1210) mm PES 7016PM/8017M O+SF O	262,-	317.02,-
Al 0,70 x 1000 (1210) mm PES 3009PM/8004PM O+SF O	262,-	317.02,-

## Přírodní (nelakovaný) pozink:

POPIS	POPIS
0,55 x 1000 mm	0,80 x 1000 mm
0,55 x 1250 mm	0,80 x 1250 mm
0,55 x 670 mm	1,00 x 1000 mm

Ceny na základě poptávky.



## Přírodní (nelakovaný) hliník:

POPIS	VÁHA Kg/ks	Cena tabule (bez DPH)	Cena tabule (s DPH)
0,60 x 1000 x 2000 mm Al99,5H24 EN AW 1050 *	3.25	684,-	827.64,-
0,70 x 1000 x 2000 mm Al99,5H24 EN AW 1050 *	3.78	795,-	961.95,-
0,80 x 1000 x 2000 mm Al99,5H24 EN AW 1050 *	4.32	908,-	1098.68,-
1,00 x 1000 x 2000 mm Al99,5H24 EN AW 1050 *	5.40	1135,-	1373.35,-
příplatky za embos (stucco) / * možnost prodeje ve svitcích			
1,00 x 1250 x 2500 mm EN AW 1050	8.44	1738,-	2102.98,-
1,00 x 1500 x 3000 mm EN AW 1050	12.15	2503,-	3028.63,-
1,20 x 1000 x 2000 mm EN AW 1050	6.48	1335,-	1615.35,-
1,20 x 1250 x 2500 mm EN AW 1050	10.13	2087,-	2525.27,-
1,20 x 1500 x 3000 mm EN AW 1050	14.58	3003,-	3633.63,-
1,50 x 1000 x 2000 mm EN AW 1050	8.10	1668,-	2018.28,-
1,50 x 1250 x 2500 mm EN AW 1050	12.66	2607,-	3154.47,-
1,50 x 1500 x 3000 mm EN AW 1050	18.22	3752,-	4539.92,-
2,00 x 1000 x 2000 mm EN AW 1050	10.80	2225,-	2692.25,-
2,00 x 1250 x 2500 mm EN AW 1050	16.88	3476,-	4205.96,-
2,00 x 1500 x 3000 mm EN AW 1050	24.30	5003,-	6053.63,-
3,00 x 1000 x 2000 mm EN AW 1050	16.20	3336,-	4036.56,-
3,00 x 1250 x 2500 mm EN AW 1050	25.30	5209,-	6302.89,-
3,00 x 1500 x 3000 mm EN AW 1050	36.45	7505,-	9081.05,-
4,00 x 1000 x 2000 mm EN AW 1050	21.60	4447,-	5380.87,-
4,00 x 1250 x 2500 mm EN AW 1050	33.75	6948,-	8407.08,-
4,00 x 1500 x 3000 mm EN AW 1050	48.60	10006,-	12107.26,-



## Protiskluzné (slzičkové) plechy:

POPIS	VÁHA Kg/ks	Cena tabule (bez DPH)	Cena tabule (s DPH)
AlMg3 H114 2/3,50 x 1000 x 2000 mm EN AW 5754	12.60	3092,-	3741.32,-
AlMg3 H114 2/3,50 x 1250 x 2500 mm EN AW 5754	18.75	4599,-	5564.79,-
AlMg3 H114 2/3,50 x 1500 x 3000 mm EN AW 5754	27	6623,-	8013.83,-
AlMg3 H114 3/4,50 x 1000 x 2000 mm EN AW 5754	18	4415,-	5342.15,-
AlMg3 H114 3/4,50 x 1250 x 2500 mm EN AW 5754	28.13	6900,-	8349,-
AlMg3 H114 3/4,50 x 1500 x 3000 mm EN AW 5754	40.50	9934,-	12020.14,-
AlMg3 H114 5/6,50 x 1000 x 2000 mm EN AW 5754	30	7358,-	8903.18,-
AlMg3 H114 5/6,50 x 1250 x 2500 mm EN AW 5754	46.88	11498,-	13912.58,-
AlMg3 H114 5/6,50 x 1500 x 3000 mm EN AW 5754	67.50	16554,-	20030.34,-



## Nerezové plechy:

POPIS
0,50 x 1000 x 2000 mm AISI 304 2B
0,60 x 1000 x 2000 mm AISI 304 2B
0,80 x 1000 x 2000 mm AISI 304 2B

Ceny na základě poptávky.

**Dále nabízíme Al materiály ve slitinách EN AW 5005; EN AW 5754**



ISO 9001  
ISO 14001  
ISO 45001  
ISO 50001  
IATF 16949



**STŘECHY COMAX**<sup>®</sup>  
Poctivá česká střešní krytina



**ČESKÁ**



**TRADICE**



**STÁLOBAREVNOST**



**FLEXIBILITA**



**RECYKLOVATELNOST**



**KOMPATIBILITA**



**FAIR PLAY**



## ZÁKAZNICKÝ SERVIS

DOSTUPNOST ZBOŽÍ, STAV OBJEDNÁVKY,  
DODACÍ A DOPRAVNÍ PODMÍNKY.

Veškeré informace o dostupnosti produktů a stavu Vaší objednávky získáte na zákaznickém servisu: [velvary@strechycomax.cz](mailto:velvary@strechycomax.cz).



STŘECHY COMAX<sup>®</sup> jsou obchodní značkou společnosti METAL TRADE COMAX, a.s.,

Velvary 420, 273 24, IČ 49684442, [www.mtcomax.cz](http://www.mtcomax.cz)

## OBCHODNÍ ZÁSTUPCI

- **Ing. Karel Fišer**  
+420 734 182 528 / [fiser@strechycomax.cz](mailto:fiser@strechycomax.cz)
- **Pavel Protiva**  
+420 724 418 402 / [protiva@strechycomax.cz](mailto:protiva@strechycomax.cz)
- **Bc. Radek Hořák**  
+ 420 730 553 530 / [horak@strechycomax.cz](mailto:horak@strechycomax.cz)
- **Jakub Štajnc**  
+420 739 531 383 / [stajnc@strechycomax.cz](mailto:stajnc@strechycomax.cz)
- **Bc. Lukáš Benada**  
+420 735 194 426 / [benada@strechycomax.cz](mailto:benada@strechycomax.cz)

## TECHNICKÉ PORADENSTVÍ

**Lukáš Moravec, Dis.**  
+420 734 167 769 / [moravec@strechycomax.cz](mailto:moravec@strechycomax.cz)

**Petr Novák**  
+420 604 115 504 / [novak@strechycomax.cz](mailto:novak@strechycomax.cz)

**Jan Protiva**  
+420 735 160 900 / [jan.protiva@strechycomax.cz](mailto:jan.protiva@strechycomax.cz)

Váš obchodník:

## PRODEJNY

### VELVARY

Malovarská 796, 273 24

Tel.: +420 315 730 220

e-mail: [velvary@strechycomax.cz](mailto:velvary@strechycomax.cz)

### JINDŘICHŮV HRADEC

Jiráskovo předměstí 636, 377 01

Tel.: +420 315 730 401

e-mail: [jhradec@strechycomax.cz](mailto:jhradec@strechycomax.cz)

**f in [www.strechycomax.cz](http://www.strechycomax.cz)**



08/2022 CZ

Barvy ve vytisknutém katalogu se mohou mírně lišit oproti certifikovanému vzorníku.  
Informace uvedené v dokumentu jsou platné k datu vydání. Vyhraujeme si právo na změny cen a sortimentu.